

UPLIFTING COMPANY

**AUTOP** **STENHOJ**



**VERTICAL  
POWER**

**Værkstedsudstyr i  
premium kvalitet**

**Gulvmonterede løftere**



# Mere end 170 års erfaring i løfteteknologi

## Made in Germany & Made in Denmark

Vi udvikler og producerer undergulvsløftere i Tyskland og gulvmonterede løftere i Danmark til intensivt og langvarigt brug i dit værksted.

Den største udfordring med de moderne biler har været og er stadig at nå de korrekte løftepunkter, så køretøjet kan blive løftet sikkert og uden at beskadige undervognen. Vores omfattende udvalg af løftekonsoller finder en løsning til næsten hvert køretøj.

AUTOPSTENHOJ har i mange år sat standarden på markedet. Ikke kun vores porteføljes brede sortiment, men også kvaliteten af håndværket og designet er unikke.

AUTOPSTENHOJs produktkvalitet værdsættes også af førende bilproducenter med godkendelser og anbefalinger.

## Vi tilbyder løsninger og ikke kun produkter!

Vores premium løsning er distribueret af vores produkter gennem kompetente partnere, for derved at sikre den bedst mulige støtte og service til vores kunder gennem hele produktets levetid.

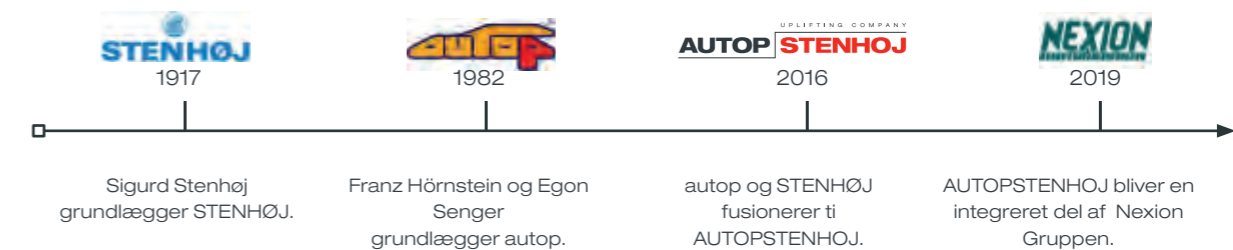

## Velkommen til AUTOPSTENHOJ.

### Vores vision:

**"AUTOPSTENHOJ tilbyder den bedste totale oplevelse til premium markedet for værkstedsløsninger."**

### AUTOPSTENHOJ - Værkstedsudstyr i premium kvalitet

#### Vi tilbyder løsninger og ikke kun produkter!

AUTOPSTENHOJ er producent og leverandør af værkstedsudstyr til det globale bilmarked og står for innovative processer og produkter i top-kvalitet. For at nå et mål skal man først have et. **Vi har et meget klart mål: vi vil være de førende på markedet og for dig det første valg indenfor løfte- og testeknologi, værstedsudstyr og dertilhørende serviceydelser.**

Vores erfaring og samarbejde gennem flere årtier med de førende bilproducenter sætter os i stand til at tilbyde et omfattende udvalg af godkendte undergulvs- og gulvmonterede løftere. Planlægning, rådgivning og montage samt teknisk support er en naturlig del af alle vores ydelser.

#### Et stærkt brand til alle markeder!





**Anbefalet af ledende  
bilproducenter.**

**Værkstedsudstyr i premium kvalitet**

I årtier har vi været en anbefalet leverandør af løftere til de førende bilproducenter.  
Vi leverer naturligvis vores produkter ud fra de forskellige bilproducenters forskrifter.



# Vores Overgulvsprogram.



Vil du vide mere:  
[www.autopstenhoj.com](http://www.autopstenhoj.com)

## Overgulvsprogram

|  |    |
|--|----|
| □ Produktfordele og argumenter.....          | 16 |
| □ 2-søjlede løftere.....                     | 20 |
| - Maestro 32.....                            | 20 |
| - Maestro 35.....                            | 22 |
| - Maestro 2.32 NxT.....                      | 24 |
| - Maestro 2.35 NxT.....                      | 26 |
| - Maestro 2.50 NxT.....                      | 28 |
| - Maestro 2.60 NxT.....                      | 30 |
| - Maestro 4.50 F.....                        | 32 |
| - Mascot 40 H.....                           | 34 |
| - Mascot 40 H-B.....                         | 36 |
| - Mascot 55 H.....                           | 38 |
| □ 4-søjlede løftere.....                     | 40 |
| - Major 4.40.....                            | 40 |
| - Major 4026.....                            | 42 |
| - Major 4030.....                            | 44 |
| - Major 4030-44 WL DLX.....                  | 46 |
| - Major 4.55.....                            | 48 |
| - Major 5030-53 Combi.....                   | 50 |
| - Major 5230.....                            | 52 |
| - Major 5529-55 WL.....                      | 54 |
| - Major 6230.....                            | 56 |
| - Major 7230.....                            | 58 |
| - Major 4000-6000 MOT/ATL.....               | 60 |
| □ Saksedonkrafte.....                        | 62 |
| - Micro 20 & 26 & 40 lufthydrauliske.....    | 62 |
| - Micro 20 & 26 fuldhydrauliske.....         | 64 |
| □ Sakseløftere.....                          | 66 |
| - MagiX 30.....                              | 66 |
| - MagiX 35 LSMG II.....                      | 68 |
| - MagiX 35 DS II.....                        | 70 |
| - MagiX 43-46.....                           | 72 |
| - MagiX 50-52.....                           | 74 |
| □ Lastvognsløftere.....                      | 76 |
| - Maxi 100.....                              | 76 |
| - Maxi 4.160 & 4.200.....                    | 78 |
| - Micro 60-140.....                          | 80 |
| - Mobile 75 H + H WB.....                    | 82 |
| □ Tilbehør.....                              | 84 |
| - Konsoller, gummikonsoller, hjulgafler..... | 84 |
| - Hjulgafler.....                            | 86 |
| - Jet Cleaner RC 82/122.....                 | 88 |



# Markedets mest stabile søjle ...

Vi tilbyder 5 års garanti på spindler, møtrikker, pakninger og wirer for vore standard 2- og 4-søjlede løftere (undtaget inspektionsmodeller).\*

\*Garantien gælder kun såfremt årlig vedligeholdelse kan dokumenteres udført af en Autopstenhoj uddannet og certificeret specialist.



... behøver ikke gemme sig under gulvet.

Alle vore 2-søjlede løftere er udstyret med koldvalsede spindler med møtriksæt i meget høj nylonkvalitet, hvilket giver megen lidt slidage. Vore søjler, uanset designet, er utroligt stabile – til glæde for alle vore kunder.

Topkvalitet er lig med en stor grad af sikkerhed. Vores gulvmonterede løftere er selvfølgelig alle udstyret med nødvendige sikkerhedsfeatures.

Se blot nærmere på dette: For eksempel den koldvalsede spindel med møtriksæt i stærkt rivefast nylon, som giver en nærmest slidagefri drift. Eller stol med 6 ruller og styrerør. Alt dette gør at vores løfter er stabil, - til glæde for alle vores kunder.

**Sikkerhedssystemer: Dem har vi mange af.**

Du kan stole på de talrige sikkerhedssystemer på vores overgulvløftere:

- Stol trygt på de mange sikkerhedssystemer på vores overgulvløftere
- System mod møtrikbrud
- Obstruktionssystem
- Elektronisk ligestyring
- Alarmsignal
- Styling med dødmandsbetjening og separat hovedafbryder

**Lille investering med store fordele.**

- Lave investeringsomkostninger
- Mange montagemuligheder
- Den rigtige løfter til ethvert formål

## Den ene fordel efter den anden.

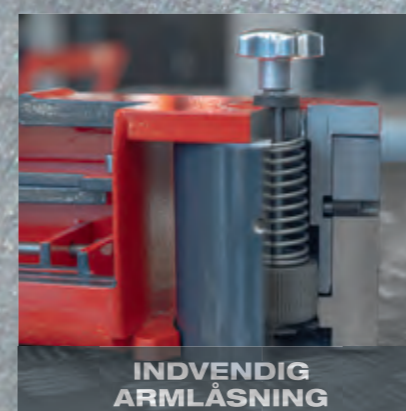



## De bærende søjler i ethvert værksted.

AUTOPSTENHOJ's overgulvsløftere er næsten lige så omfattende som spændet af kapaciteter. Vi tilbyder alt lige fra 2-søjlede løftere med kapacitet på 3 t til specialløsninger for f.eks. en Transporter med op til 7,2 t kapacitet. Vi giver muligheder indenfor næsten alle vægtklasser og anvendelser.

De vigtigste områder for vores løftere er reparation og vedligeholdelse, men der er også fokus på mange andre områder, så som check-in og hjuludmåling. Et eksempel på sidstnævnte er vores Major 4030-44 WL DLX, som er den mest nøjagtige hjuludmålingsløfter på markedet; og det er vi sikre på, for løfteren opfylder selv de strengeste krav fra bilproducenterne.

# Maestro 32

Elektro-mekanisk 2-søjlet løfter med 3,2 t kapacitet



Scan QR-koden for detaljeret produktinformation.

Yderligere information på [www.autopstenhoj.com](http://www.autopstenhoj.com)



| Tekniske data     |                                |
|-------------------|--------------------------------|
| Løftekapacitet    | 3.200 kg                       |
| Slaglængde        | 1.900 mm                       |
| Løftehøjde        | 1.995 – 2.025 mm               |
| Løfte- / sænketid | ca. 40 sek.                    |
| Motorer           | 2 x 2,8 kW                     |
| Styrespænding     | 3 x 230/400V – 50 Hz – 25/16 A |

| Armsuperstruktur                 |  |
|----------------------------------|--|
| Konsol inkl. i levering          | F: 777112 (30 - 60 mm)<br>CF: 777504<br>CF-08: 777395 + 660501 |
| Min. højde                       | 95 mm  |
| Gennemkørselsbredde              | 2.110 – 2.310 mm   |
| Bredde mellem søjler             | 2.365 – 2.565 mm   |
| Totalbredde, ydre kant søjler    | 2.875 – 3.075 mm   |
| Totalbredde, ydre kant fodplader | 3.120 – 3.320 mm   |
| Totalhøjde, søjler               | 2.706 mm   |
| Totalhøjde, inkl. portal         | 4.050 / 4.350 mm   |
| Armlængde, forrest, min. - max.  | F DT: 540 – 850 mm   |
| Armlængde, bagest, min. - max.   | F ST: 900 – 1.425 mm   |

## Anvendelse

- Reparationer og vedligeholdelse

## Godkendelser / anbefalinger

- BMW/Mini
- VW-gruppen
- Renault

## Beskrivelse:

### Søjler:

- Asymmetrisk opstilling af søjler
- Meget stabile, bukkede søjler
- Bundrammefri
- To motorer
- Koldvalset spindel
- Kunststofmøtrikker
- Løfestol med glideklodser og ruller
- Trykknopstyring med alarmsignal
- Programmerbart højdestop
- Elektronisk ligestyling

### Arme:

- Dobbelt-teleskop arme for- og enkelt-teleskop arme bag
- Parallel-parkering af arme muligt
- Indvendigt armlåsningssystem
- Lav minimumshøjde

### Standardfarver:

- Arme: RAL 3020 - rød
- Søjler: RAL 7016 - grå

## Versioner:

- Kan leveres med forskellige styrespændinger
- F = flexkonsol
- CF = combiflex konsol
- CF-08 = combiflex 08 konsol
- DT/ST = dobbelt-teleskopiske korte arme, enkelt-teleskopiske lange arme

## Tilbehør:

- Kan installeres med forskellige portalthøjder; alternativt undergulvsæt
- LED-belysnings sæt
- Powermodul
- Ekspansionsboltesæt
- Ekstra styring
- Stort udvalg af ekstra konsoller

Specialversioner og farver på forespørgsel!

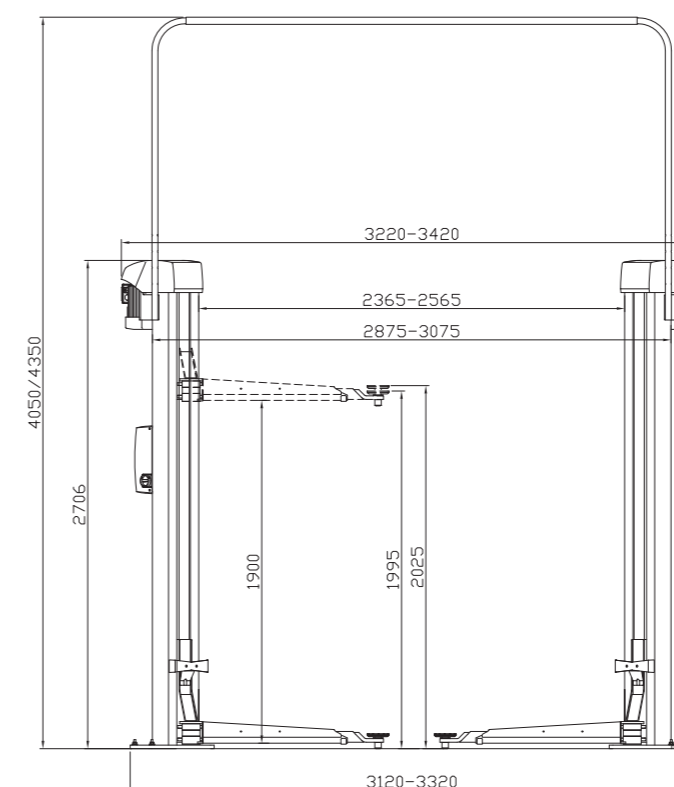

CF-konsol / CF-08 konsol / F-konsol



Indvendig armlåsning

# Maestro 35

Elektro-mekanisk 2-søjlet løfter med 3,5 t kapacitet



Scan QR-koden for detaljeret produktinformation.

Yderligere information på [www.autopstenhoj.com](http://www.autopstenhoj.com)



| Tekniske data     |                         |
|-------------------|-------------------------|
| Løftekapacitet    | 3.500 kg                |
| Slaglængde        | 1.900 mm                |
| Løftehøjde        | 1.995 – 2.025 mm        |
| Løfte- / sænketid | ca. 40 sek.             |
| Motorer           | 2 x 2,8 kW              |
| Styrespænding     | 3 x 400V – 50 Hz – 25 A |

| Armsuperstruktur                 |   |
|----------------------------------|---|
| Konsol inkl. i levering          | F: 777395<br>CF: 777505<br>CF-08: 660501 + 777395 |
| Min. højde                       | 95 mm   |
| Gennemkørselsbredde              | 2.290 mm  |
| Bredde mellem søjler             | 2.565 mm  |
| Totalbredde, ydre kant søjler    | 3.075 mm  |
| Totalbredde, ydre kant fodplader | 3.320 mm  |
| Totalhøjde, søjler               | 2.706 mm  |
| Totalhøjde, inkl. portal         | 4.350 mm  |
| Armlængde, forrest, min. - max.  | F DT: 600 – 1.220 mm                              |
| Armlængde, bagest, min. - max.   | F ST: 900 – 1.425 mm                              |

## Anvendelse

- Reparationer og vedligeholdelse

## Beskrivelse:

### Søjler:

- Asymmetrisk opstilling af søjler
- Meget stabile, bukkede søjler
- Bundrammefri
- To motorer
- Koldvalset spindel
- Kunststofmøtrikker
- Løftestol med glideklodser og ruller
- Trykknopstyring med alarmsignal
- Programmerbart højdestop
- Elektronisk ligestyling

### Arme:

- Dobbelt-teleskop arme for- og enkelt-teleskop arme bag
- Parallel-parkering af arme muligt
- Indvendigt armlåsningssystem
- Lav minimumshøjde

### Standardfarver:

- Arme: RAL 3020 - rød
- Søjler: RAL 7016 - grå

## Versioner:

- Kan kun leveres i 400 V, 3-faset, 50 Hz styrespænding
- F = flexkonsol
- CF = combiflex konsol
- CF-08 = combiflex 08 konsol
- DT/ST = dobbelt-teleskopiske korte arme, enkelt-teleskopiske lange arme

## Tilbehør:

- Kan installeres med forskellige portalhøjder; alternativt undergulvsæt
- LED-belysningssæt
- Powermodul
- Ekspansionsboltesæt
- Ekstra styring
- Armforlængersæt for F-version
- Stort udvalg af ekstra konsoller

**Specialversioner og farver på forespørgsel!**

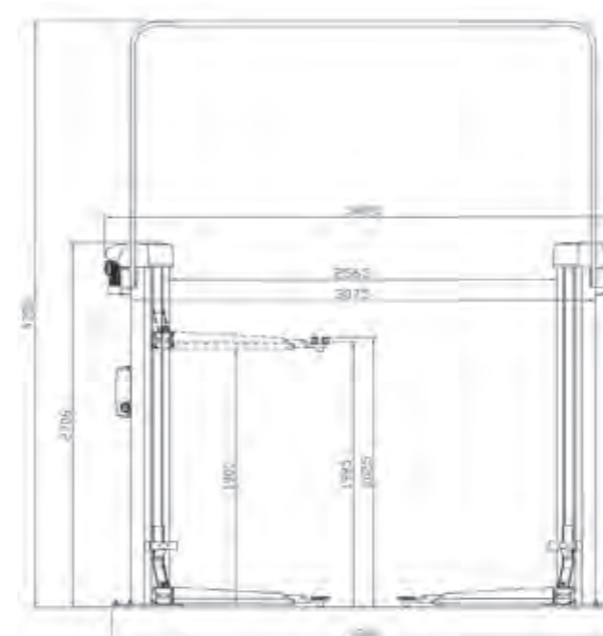

CF-konsol / CF-08 konsol / F-konsol



Indvendig armlåsning



# Maestro 2.32 NxT

Elektro-mekanisk 2-søjlet løfter med 3,2 t kapacitet



Scan QR-koden for detaljeret produktinformation.

Yderligere information på [www.autopstenhoj.com](http://www.autopstenhoj.com)



| Tekniske data     |  |
|-------------------|--|
| Løftekapacitet    | 3.200 kg   |
| Slaglængde        | F: 1.985 mm<br>CF: 1.990 mm<br>CF-08: 1.995 mm                         |
| Løftehøjde        | F: 1.985 - 2.015 mm<br>CF: 1.990 - 2.145 mm<br>CF-08: 1.995 - 2.155 mm |
| Løfte- / sænketid | ca. 40 sek.  |
| Motorer           | 2 x 1,5 kW   |
| Styrespænding     | 3 x 230/400V - 50 Hz - 35/25 A   |

| Armsuperstruktur                 |  |
|----------------------------------|--|
| Konsol inkl. i levering          | F: 777395 (95 - 125 mm)<br>CF: 777112 (95 - 255 mm)<br>CF-08: 777395 (95 - 250 mm) |
| Min. højde                       | F: 85 mm<br>CF: 90 mm<br>CF-08: 95 mm  |
| Gennemkørselsbredde              | 2.100 - 2.300 mm   |
| Bredde mellem søjler             | 2.380 - 2.580 mm   |
| Totalbredde, ydre kant søjler    | 2.920 - 3.120 mm   |
| Totalbredde, ydre kant fodplader | 3.120 - 3.320 mm   |
| Totalhøjde, søjler               | 2.713 mm   |
| Totalhøjde, inkl. portal         | 4.050/4.350 mm   |
| Armlængde, forrest, min. - max.  | F: 540 - 850 mm<br>CF: 580 - 890 mm<br>CF-08: 550 - 840 mm                         |
| Armlængde, bagest, min. - max.   | F: 900 - 1.425 mm<br>CF: 935 - 1.425 mm<br>CF-08: 920 - 1.415 mm                   |

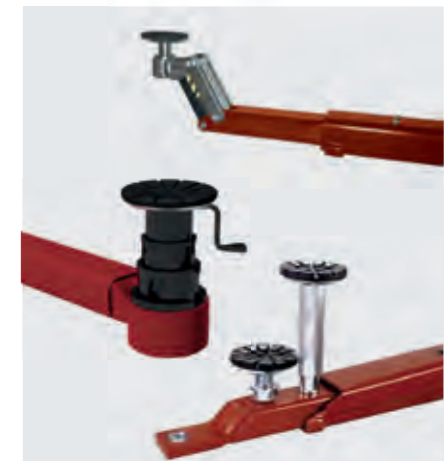
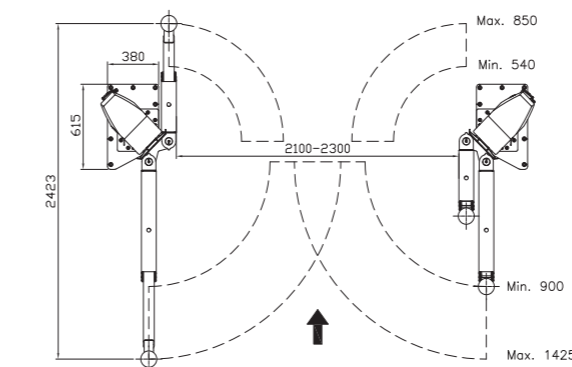
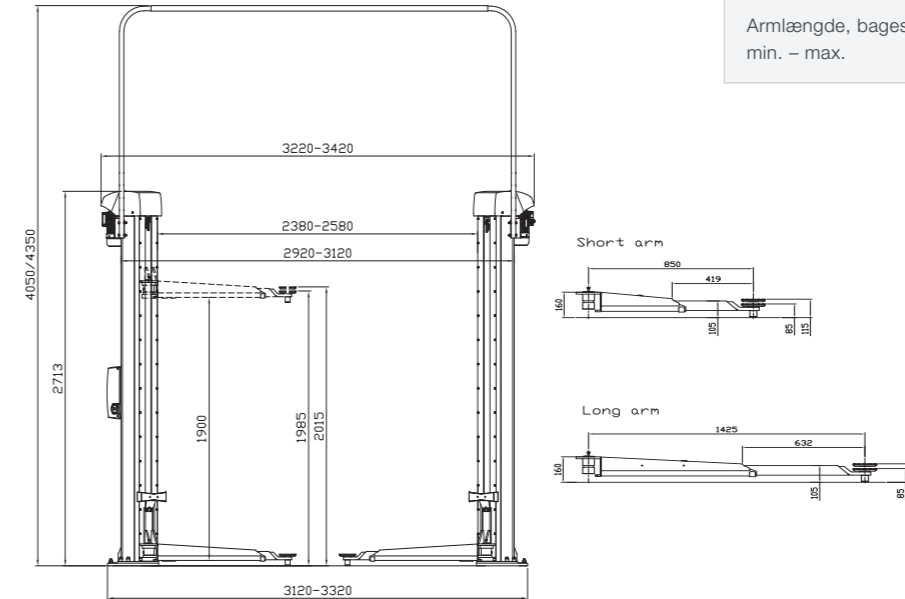

CF-konsol / CF-08 konsol / F-konsol



Stabil, svejst søjle

### Anvendelse

- Reparationer og vedligeholdelse

### Beskrivelse:

#### Søjler:

- Asymmetrisk opstilling af søjler
- Meget stabile, svejste søjler
- Bundrammefri
- To motorer
- Koldvalset spindel
- Kunststofmøtrikker
- Løfestol med 6 føringsruller og smørefri lejer
- Trykknopstyring med alarmsignal
- Programmerbart højdestop
- Elektronisk ligestyling

#### Arme:

- Enkelt-teleskop arme både for og bag, som standard
- Parallel-parkering af arme muligt
- Indvendigt armlåsningssystem
- Lav minimumshøjde

#### Standardfarver:

- Arme: RAL 3020 - rød
- Søjler: RAL 7016 - grå

### Versioner:

- Kan leveres med forskellige styrespændinger
- F = flexkonsol
- CF = combiflex konsol
- CF-08 = combiflex 08 konsol

### Tilbehør:

- Kan installeres med 2 forskellige portalthøjder; alternativt undergulvsæt
- LED-belysnings sæt
- Powermodul
- Ekspansionsboltesæt
- Ekstra styring
- Ekstra lange dørstop
- Stort udvalg af ekstra konsoller

Specialversioner og farver på forespørgsel!

# Maestro 2.35 NxT

Elektro-mekanisk 2-søjlet løfter med 3,5 t kapacitet



Scan QR-koden for detaljeret produktinformation.

Yderligere information på [www.autopstenhoj.com](http://www.autopstenhoj.com)



| Tekniske data     |                           |
|-------------------|---------------------------|
| Løftekapacitet    | 3.500 kg                  |
| Slaglængde        | 1.900 mm                  |
| Løftehøjde        | 1.995 – 2.150 mm          |
| Løfte- / sænketid | ca. 35 sek.               |
| Motorer           | 2 x 2,8 kW                |
| Styrespænding     | 3x230/400 V-50Hz - 35/25A |



CF-konsol / F-konsol / CF-08-konsol

| Armsuperstruktur                 |  |
|----------------------------------|--|
| Konsol inkl. i levering          | F: 70 - 95 mm<br>CF: 88 - 255 mm<br>CF-08: 95 - 255 mm |
| Min. højde                       | 70 mm<br>+ 65 mm konsolforhøjere                       |
| Gennemkørselsbredde              | DT/DT: 2.216 mm<br>DT/ST: 2.466 mm<br>ST/ST: 2.466 mm  |
| Bredde mellem søjler             | DT/DT: 2.509 mm<br>DT/ST: 2.759 mm<br>ST/ST: 2.759 mm  |
| Totalbredde, ydre kant fodplader | DT/DT 3.250 mm<br>DT/ST: 3.500 mm<br>ST/ST: 3.500 mm   |
| Totalhøjde, søjler               | 2.713 mm   |
| Totalhøjde, inkl. portal         | 3.990 - 4.350 mm                                       |
| Armlængde, forrest, min. - max.  | DT: 555 - 1.100 mm<br>ST: 925 - 1.550 mm               |
| Armlængde, bagest, min. - max.   | DT: 555 - 1.100 mm<br>ST: 925 - 1.550 mm               |

## Anvendelse

- Reparationer og vedligeholdelse

## Godkendelser / anbefalinger

- Mercedes-Benz
- BMW/Mini
- Volvo

## Beskrivelse:

### Søjler:

- Asymmetrisk opstilling af søjler, køretøjer kan placeres i bageste område af arbejdspladsen for bedre døråbning
- Meget stabile svejste søjler
- Bundrammefri, derfor nem indkørsel
- To kraftige motorer
- Koldvalsede spindler, længere levetid
- Kunststofmøtrikker, længere levetid
- Løftestol med 6 styreruller og smørefrie rullelejer, meget lav friktion
- Dørstop monteret på løftestolen
- Obstruktionssystem som standser løfteren ved forhindring
- Trykknapsstyring med alarmsignal
- Programmerbart endestop og højdestop
- Elektronisk ligestyling ved sammenligning af pulser på begge søjler

### Arme:

- DT/ST arme: universelt løfteområde fra små personbiler op til VW T6 med lang akselafstand med F-konsoller
- DT/DT arme: universelt løfteområde fra små personbiler op til BMW 7-serie lang (G12) med F-konsoller
- ST/ST: Armlængder tilpasset brug af hjulgaffler
- Mulig parallel-parkering af arme for nemmere og hurtigere placering af køretøjer
- Arme kan åbnes mere end 180° for bedre indkørsel (+ 45°) for løftere monteret i 90° vinkel i forhold til køreretningen
- Indvendigt armlåsningssystem, beskyttet mod fugt og snavs, med kraftig 360° låsning
- Lav minimumshøjde

### Standard farver:

- Tol og arme: RAL 3020 – rød
- Søjler: RAL 7016 – grå

### Versioner:

- Kan leveres med forskellige styrespændinger
- F = flexkonsol
- CF = combiflex konsol
- CF-08 = combiflex 08 konsol
- DT/ST = dobbelt-teleskopiske korte arme for / enkelt-teleskopiske lange arme bag
- DT/DT = dobbelt-teleskopiske korte arme for og bag
- ST/ST = enkelt-teleskopiske lange arme bag for og bag

### Tilbehør:

- Kan leveres med forskellige portalthøjder, alternativt undergulvsæt
- Ekspansionsboltesæt
- LED-belysnings sæt
- Powermodul med trykluft og strømudtag
- Ekstra styring for anden søjle
- Hjulholdere
- Stort udvalg af ekstra konsoller afhængig af biltype

Specialfarver på forespørgsel!

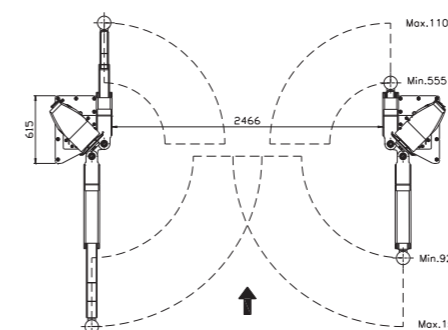
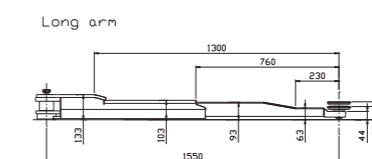
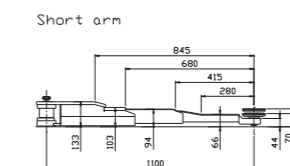
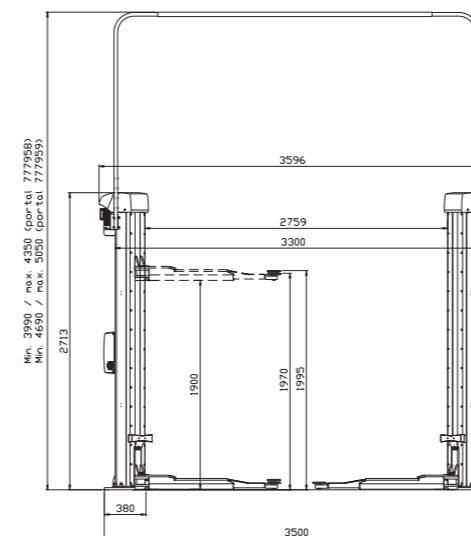

Stabil, svejst søjle



Indvendig armlåsning



Løftestol med ruller

# Maestro 2.50 NxT

Elektro-mekanisk 2-søjlet løfter med 5,0 t kapacitet



Scan QR-koden for detaljeret produktinformation.

Yderligere information på [www.autopstenhoj.com](http://www.autopstenhoj.com)



| Tekniske data     |                           |
|-------------------|---------------------------|
| Løftekapacitet    | 5.000 kg                  |
| Slaglængde        | 1.900 mm                  |
| Løftehøjde        | F DT/DT 2.012- 2.048 mm   |
| Løfte- / sænketid | ca. 55 sek.               |
| Motorer           | 2 x 2,8 kW                |
| Styrespænding     | 3x230/400 V-50Hz - 35/25A |

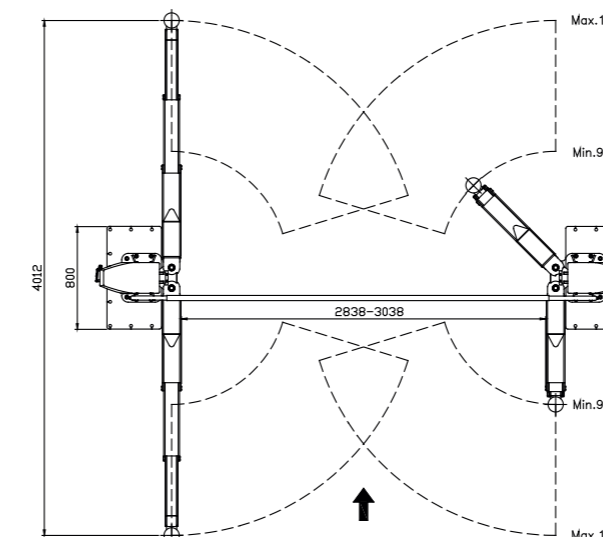
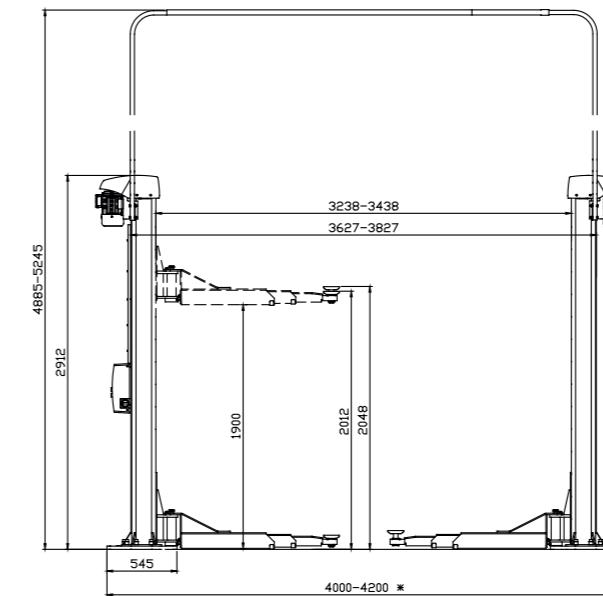
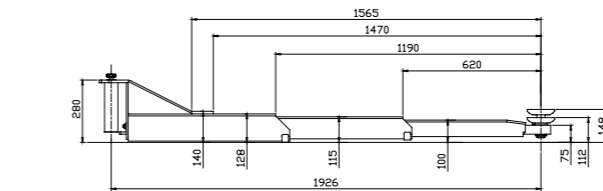

| Armsuperstruktur                      |                         |
|---------------------------------------|-------------------------|
| Indstikshøjde i arm                   | 75 mm                   |
| Konsol inkl. i levering (Art. 770505) | F: 30-60 mm             |
| Min. højde                            | 112 mm                  |
| Gennemkørselsbredde                   | 2.838 – 3.038 mm        |
| Bredde mellem søjler                  | 3.238 – 3.438 mm        |
| Totalbredde, ydre kant fodplader      | 4.000 – 4.200 mm *      |
| Totalhøjde, søjler                    | 2.912 mm                |
| Totalhøjde, inkl. portal              | 4.885 – 5.245 mm        |
| Armlængde, forrest, min. - max.       | F DT/DT: 906 - 1.926 mm |
| Armlængde, bagest, min. - max.        | F DT/DT: 906 - 1.926 mm |

\* 4.000 mm: anbefales, hvis varebiler primært skal løftes  
4.200 mm: anbefales til en universel optagelsesområde, med fokus på personbiler

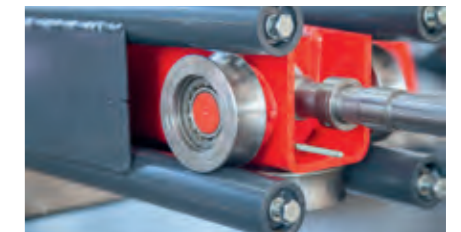

Stabil, svejst søjle



Dobbelt-teleskopiske arme med F-konsoller



Motriksæt af nylon

## Anvendelse

- Reparationer og vedligeholdelse

## Beskrivelse:

### Søjler:

- Symmetrisk opstilling af søjler
- Meget stabile svejste søjler
- Bundrammefri, derfor nem indkørsel
- To kraftige motorer
- Koldvalsede spindler, længere levetid
- Kunststofmøtrikker, længere levetid
- Løftestol med 6 styreruller og smørefrie rullelejer, meget lav friktion
- Obstruktionssystem som standser løfteren ved forhindring
- Tryknapstyring med alarmsignal
- Programmerbart endestop og højdestop
- Elektronisk ligestyling ved sammenligning af pulser på begge søjler

### Arme:

- Dobbelt-teleskopiske arme for og bag
- Indvendigt armlåsningssystem
- Lav minimumshøjde

### Standard farver:

- Stol og arme: RAL 3020 – rød
- Søjler: RAL 7016 – grå

## Versioner:

- Kan leveres med forskellige styrespændinger
- F = flexkonsol
- DT/DT = dobbelt-teleskopiske arme for og bag
- 50 mm Ø konsol inkl. adapter til reduktion til Ø 40 mm

## Tilbehør:

- Kan leveres med forskellige portalthøjder, alternativt undergulvsæt
- Ekspansionsboltesæt
- LED-belysningssæt
- Powermodul med trykluft og strømudtag
- Ekstra styring for anden søjle
- Hjulholdere
- Stort udvalg af ekstra konsoller afhængig af biltype

Specialfarver på forespørgsel!

# Maestro 2.60 NxT

Elektro-mekanisk 2-søjlet løfter med 6,0 t kapacitet



Scan QR-koden for detaljeret produktinformation.

Yderligere information på [www.autopstenhoj.com](http://www.autopstenhoj.com)



| Tekniske data     |                           |
|-------------------|---------------------------|
| Løftekapacitet    | 6.000 kg                  |
| Slaglængde        | 1.900 mm                  |
| Løftehøjde        | F DT/DT 2.012 - 2.048 mm  |
| Løfte- / sænketid | ca. 55 sek.               |
| Motorer           | 2 x 2,8 kW                |
| Styrespænding     | 3x230/400 V-50Hz - 35/25A |

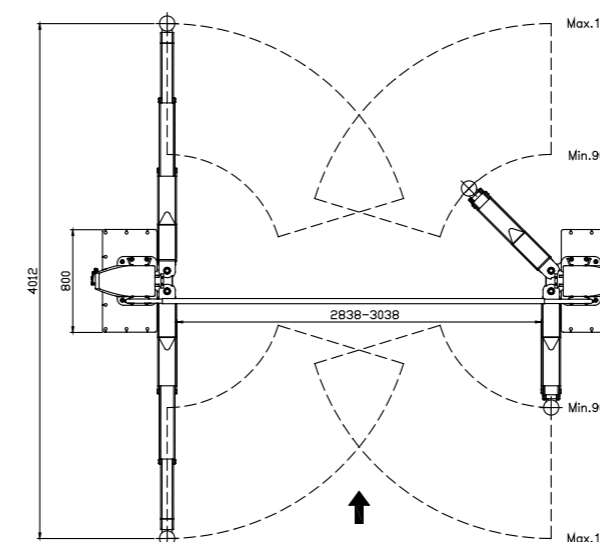
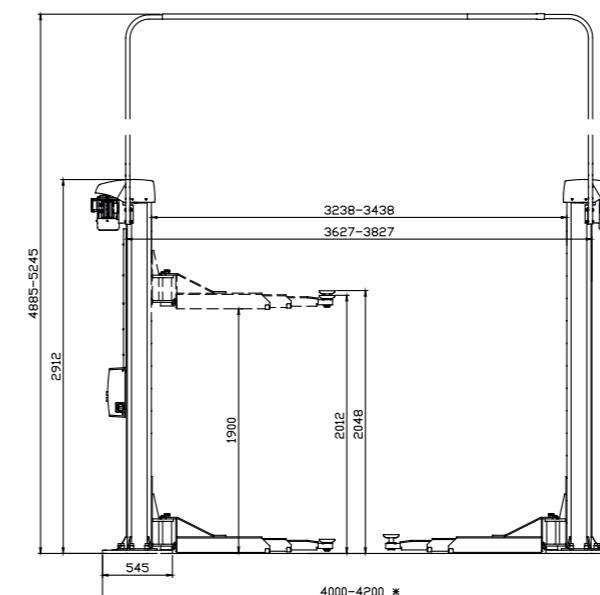
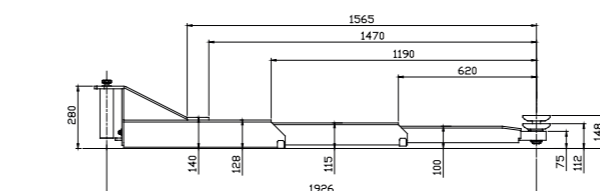

| Armsuperstruktur                      |                         |
|---------------------------------------|-------------------------|
| Indstikshøjde i arm                   | 75 mm                   |
| Konsol inkl. i levering (Art. 770505) | F: 30-60 mm             |
| Min. højde                            | 112 mm                  |
| Gennemkørselsbredde                   | 2.838 – 3.038 mm        |
| Bredde mellem søjler                  | 3.238 – 3.438 mm        |
| Totalbredde, ydre kant fodplader      | 4.000 – 4.200 mm *      |
| Totalhøjde, søjler                    | 2.912 mm                |
| Totalhøjde, inkl. portal              | 4.885 – 5.245 mm        |
| Armlængde, forrest, min. - max.       | F DT/DT: 906 - 1.926 mm |
| Armlængde, bagest, min. - max.        | F DT/DT: 906 - 1.926 mm |

\* 4.000 mm: anbefales, hvis varebiler primært skal løftes  
4.200 mm: anbefales til en universel optagelsesområde, med fokus på personbiler



Stabil, svejst søjle



Dobbelt-teleskopiske arme med F-konsoller



Motriksæt af nylon

## Anvendelse

- Reparationer og vedligeholdelse

## Beskrivelse:

### Søjler:

- Symmetrisk opstilling af søjler
- Meget stabile svejste søjler
- Bundrammefri, derfor nem indkørsel
- To kraftige motorer
- Koldvalsede spindler, længere levetid
- Kunststofmøtrikker, længere levetid
- Løftestol med 6 styreruller og smørefrie rullelejer, meget lav friktion
- Obstruktionssystem som standser løfteren ved forhindring
- Tryknapstyring med alarmsignal
- Programmerbart endestop og højdestop
- Elektronisk ligestyling ved sammenligning af pulser på begge søjler

### Arme:

- Dobbelt-teleskopiske arme for og bag
- Indvendigt armlåsningssystem
- Lav minimumshøjde

### Standard farver:

- Stol og arme: RAL 3020 – rød
- Søjler: RAL 7016 – grå

## Versioner:

- Kan leveres med forskellige styrespændinger
- F = flexkonsol
- DT/DT = dobbelt-teleskopiske arme for og bag
- 50 mm Ø konsol

## Tilbehør:

- Kan leveres med forskellige portalthøjder, alternativt undergulvsæt
- Ekspansionsboltesæt
- LED-belysningssæt
- Powermodul med trykluft og strømudtag
- Ekstra styring for anden søjle
- Hjulholdere
- Stort udvalg af ekstra konsoller afhængig af biltype

## Specialfarver på forespørgsel!

# Maestro 2.65

Elektro-mekanisk 2-søjlet løfter med 6,5 t kapacitet



Scan QR-koden for detaljeret produktinformation.

Yderligere information på [www.autopstenhoj.com](http://www.autopstenhoj.com)



| Tekniske data     |                                |
|-------------------|--------------------------------|
| Løftekapacitet    | 6.500 kg                       |
| Slaglængde        | 1.900 mm                       |
| Løftehøjde        | 2.045 – 2.105 mm               |
| Løfte- / sænketid | ca. 35 sek.                    |
| Motorer           | 2 x 4 kW                       |
| Styrespænding     | 3 x 230/400V – 50 Hz – 35/25 A |

| Armsuperstruktur                 |                      |
|----------------------------------|----------------------|
| Konsol inkl. i levering          | F: 11028 (90-150 mm) |
| Min. højde                       | 145 mm               |
| Gennemkørselsbredde              | 2.829 mm             |
| Bredde mellem søjler             | 3.170 mm             |
| Totalbredde, ydre kant søjler    | 3.560 mm             |
| Totalbredde, ydre kant fodplader | 4.000 mm             |
| Totalhøjde, søjler               | 2.908 mm             |
| Totalhøjde, inkl. portal         | 4.910 – 5.270 mm     |
| Armlængde, forrest, min. - max.  | 770 – 1.640 mm       |
| Armlængde, bagest, min. - max.   | 770 – 1.640 mm       |

## Anvendelse

- Reparationer og vedligeholdelse

## Godkendelser / anbefalinger

- Mercedes-Benz
- VW-gruppen

## Beskrivelse:

### Søjler:

- Symmetrisk opstilling af søjler
- Meget stabile, svejste søjler
- Bundrammefri
- To motorer
- Koldvalset spindel
- Kunststofmøtrikker
- Løftestol med 6 føringsruller og smørefrie lejer
- Trykknopstyring med alarmsignal
- Programmerbart højdestop
- Elektronisk ligestyling

### Arme:

- 4 trippel-teleskopiske arme
- Hjullege til inderste armdel
- Lav minimumshøjde

### Standardfarver:

- Arme: RAL 3020 - rød
- Søjler: RAL 7016 - grå

## Versioner:

- Kan leveres med forskellige styrespændinger
- F = flexkonsol

## Tilbehør:

- Kan installeres med portal; alternativt undergulvsæt
- LED-belysnings sæt
- Powermodul
- Ekspansionsboltesæt
- Ekstra styring
- Ekstra lange dørstop
- Hjulholdere
- Stort udvalg af ekstra konsoller

## Specialversioner og farver på forespørgsel!

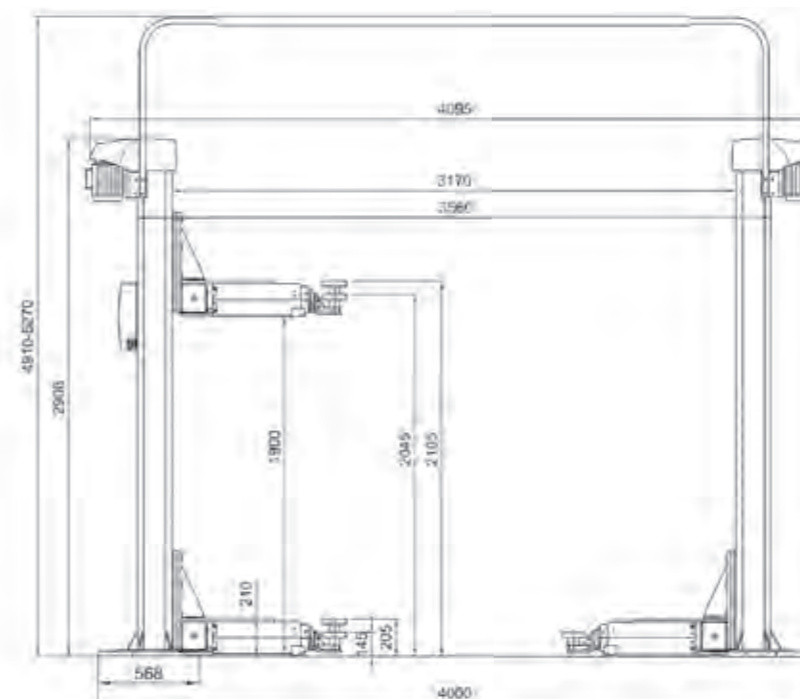

Trippel teleskopiske arme med F-konsoller



Stabil, svejst søjle



Løftestol med ruller

# Maestro 4.50 F

Elektro-mekanisk 2x2-søjlet løfter med 5,0 t kapacitet



Scan QR-koden for detaljeret produktinformation.

Yderligere information på [www.autopstenhoj.com](http://www.autopstenhoj.com)



| Tekniske data     |                               |
|-------------------|-------------------------------|
| Løftekapacitet    | 5.000 kg                      |
| Slaglængde        | 1.900 mm                      |
| Løftehøjde        | 1.995 – 2.035 mm              |
| Løfte- / sænketid | ca. 35 sec.                   |
| Pumpeenhed        | 4 x 2.8 kW                    |
| Styrespænding     | 3 x 230 / 400V – 50 Hz – 20 A |

| Armsuperstruktur                  |                                       |
|-----------------------------------|---------------------------------------|
| Konsol inkl. i levering           | F: 11027: 95 - 135                    |
| Indføringshøjde i superstrukturen | F Standard: 65 mm<br>F Premium: 53 mm |
| Min. højde                        | 95 mm                                 |
| Gennemkørselsbredde               | 3.212 mm                              |
| Bredde mellem søjler              | 3.553 mm                              |
| Totalbredde - ydre kant fodplader | 4.320 mm                              |
| Total højde søjler                | 3.100 mm                              |
| Total højde inkl. portal          | 4.060 - 4.420 mm                      |
| Armlængde, min. – max.            | 1.241 - 1.651 mm                      |

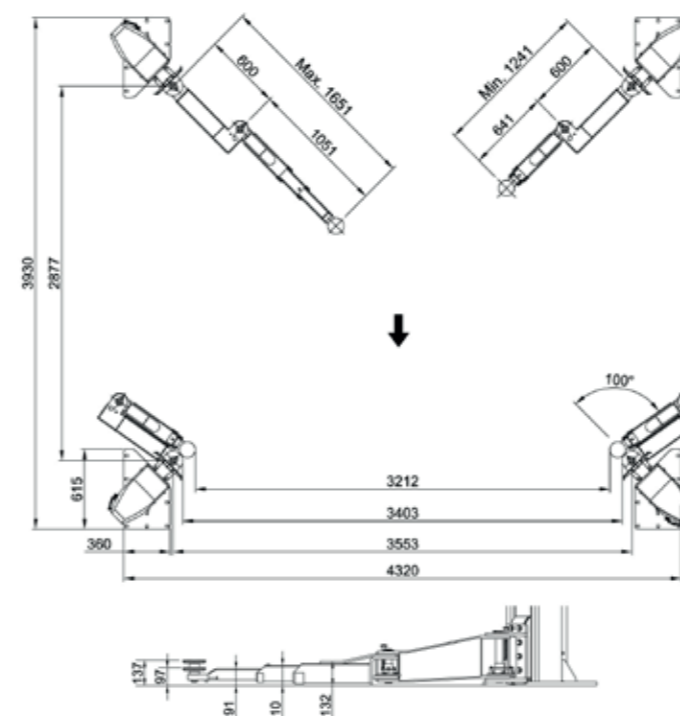
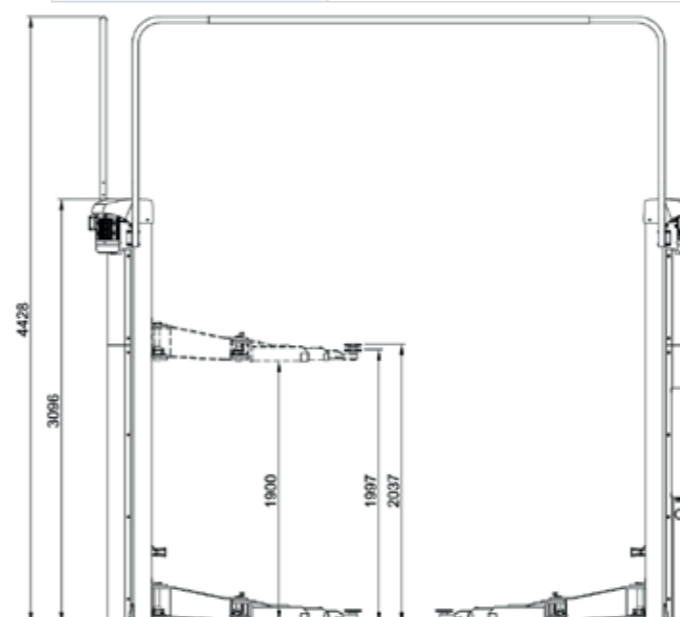

Trykknopstyring med alarmsignal



Dobbelt leddede arme



Udvendigt armlåsningssystem

## Anvendelse

- Reparationer og vedligeholdelse

## Beskrivelse:

### Søjler:

- Asymmetrisk opstilling af søjler, køretøjer kan placeres i bageste område af arbejdspladsen for bedre døråbning
- Meget stabile, bukkede søjler
- Bundrammefri, derfor nem indkørsel
- Fire kraftige motorer
- Koldvalsede spindler, længere levetid
- Kunststofmøtrikker, længere levetid
- Løftestol med 8 glideklodser, lav friktion
- Løftestol med gevindhuller for let montage af diverse løftearme
- Dørstop monteret på løftestolen
- Obstruktionssystem som standser løfteren ved forhindring
- Trykknopstyring med alarmsignal
- Programmerbart højdestop
- Elektronisk ligestyling ved sammenligning af pulser på kileremskiverne

### Arme:

- Universalt løfteområde fra små personbiler op til VW T6 med stor akselafstand med F-konsoller
- Lav minimumshøjde

### Standard farver:

- Stol og arme: RAL 3020 - rød
- Søjler: RAL 7016 - grå

## Versioner:

- Dobbelt leddede arme
- Udvendigt armlåsningssystem
- F = flexkonsol

## Tilbehør:

- Kan leveres med forskellig portalthøjder, alternativt undergulvssæt
- Ekspansionsboltesæt
- LED-belysning, fleksibelt med spiralkabel, monteret med magneter på søjler eller køretøj
- Stort udvalg af ekstra konsoller

## Specialfarver på forespørgsel!

# Mascot 40 H

Elektro-hydraulisk 2-søjlet løfter med 4,0 t kapacitet



Scan QR-koden for detaljeret produktinformation.

Yderligere information på [www.autopstenhoj.com](http://www.autopstenhoj.com)



| Tekniske data     |                                |
|-------------------|--------------------------------|
| Løftekapacitet    | 4.000 kg                       |
| Slaglængde        | 1.900 mm                       |
| Løftehøjde        | 1.990 - 2.013 mm               |
| Løfte- / sænketid | approx. 30 sec.                |
| Pumpeenhed        | 3.0 kW                         |
| Styrespænding     | 3x230 / 400 V-50 / 60Hz - 16 A |

| Armsuperstruktur                  |                      |
|-----------------------------------|----------------------|
| Konsol inkl. i levering           | F: 90 - 113 mm       |
| Indføringshøjde i superstrukturen | F: 57 mm             |
| Min. højde                        | F: 90 mm             |
| Gennemkørselsbredde               | 2.405 mm             |
| Bredde mellem søjler              | 2.740 mm             |
| Totalbredde - ydre kant fodplader | 3.500 mm             |
| Total højde søjler                | 3.995 mm + 225 mm    |
| Armlængde, forrest, min. - max.   | F DT: 600 - 1.245 mm |
| Armlængde, bagest, min. - max.    | F DT: 750 - 1.445 mm |

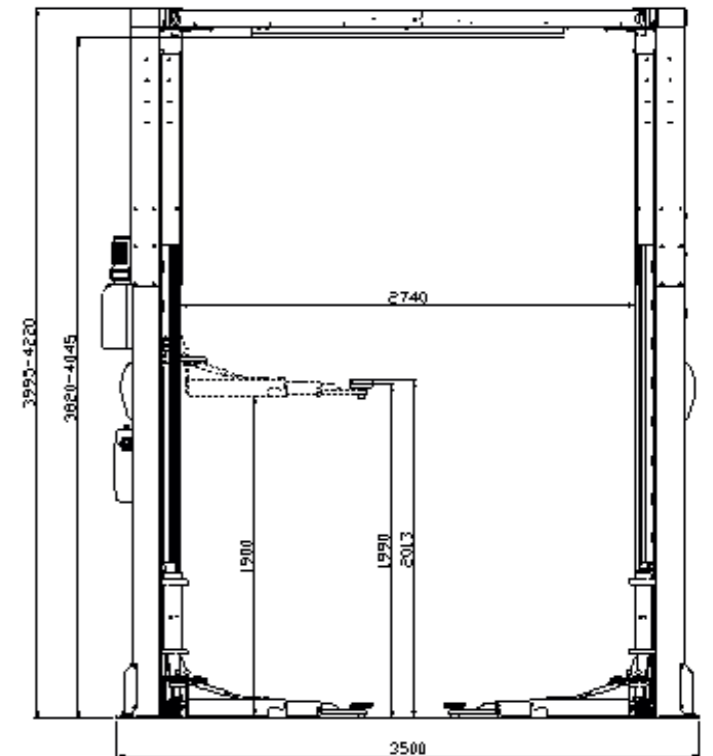
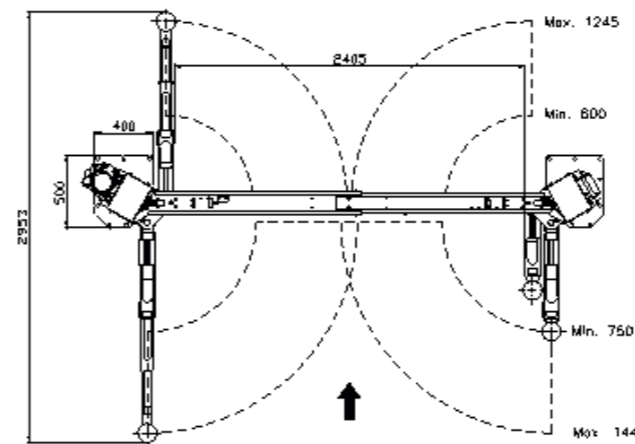
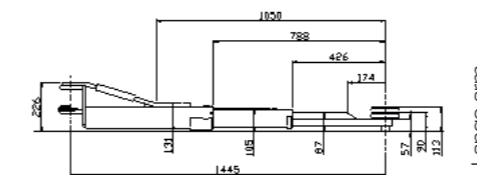
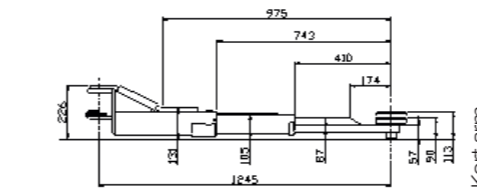

- Anvendelse**
- Reparationer og vedligeholdelse
- Godkendelser / anbefalinger**
- Volvo

## Beskrivelse:

### Søjler:

- Asymmetrisk opstilling af søjler, køretøjer kan placeres i bageste område af arbejdspladsen for bedre døråbning
- Meget stabile, svejste søjler
- Bundrammefri, derfor nem indkørsel
- Et pumpeanlæg med lavt strømforbrug
- En selvudluftende cylinder med bremseventil per søjle
- Løftestol med glideklodser, lav friktion
- Dobbelt dørstop monteret på løftestolen
- Elektrisk styret palsystem, gør dyr trykluft unødvendig
- Trykknopstyring med parkering og alarmsignal
- Variable højdestop via Micro Switch, CE stop og stang for højdestop i portal
- Mekanisk ligestyling via stålwirer
- Søjlehøjde justérbar ved montage

### Arme:

- Universalt løfteområde fra små personbiler op til VW T6 med stor akselafstand med F-konsoller
- Mulig parallel-parkering for nemmere og hurtigere placering af køretøjer
- Arme kan åbnes mere end 180° for bedre indkørsel ved løftere monteret i 90°
- Lav minimumshøjde

### Standard farver:

- Stol og arme: RAL 3020 - rød
- Søjler: RAL 7016 - grå

### Versioner:

- Kan leveres med forskellige styrespændinger
- Universal armsæt til forskellige biler
- DT = Dobbelt-teleskopiske arme

### Tilbehør:

- Ekspansionsboltesæt
- Powermodul med trykluft- og strømudtag
- Ekstra styring
- Stort udvalg af ekstra konsoller



# Mascot 40 H-B

Elektro-hydraulisk 2-søjlet løfter med 4,0 t kapacitet



Scan QR-koden for detaljeret produktinformation.

Yderligere information på [www.autopstenhoj.com](http://www.autopstenhoj.com)



| Tekniske data     |                                |
|-------------------|--------------------------------|
| Løftekapacitet    | 4.000 kg                       |
| Slaglængde        | 1.900 mm                       |
| Løftehøjde        | 1.995 – 2.071 mm               |
| Løfte- / sænketid | approx. 30 sec.                |
| Pumpeenhed        | 3.0 kW                         |
| Styrespænding     | 3x230 / 400 V-50 / 60Hz – 16 A |

| Armsuperstruktur                  |                   |
|-----------------------------------|-------------------|
| Konsol inkl. i levering           | F: 95 - 171 mm    |
| Min. højde                        | 95 mm             |
| Gennemkørselsbredde               | 2.512 mm          |
| Bredde mellem søjler              | 2.780 mm          |
| Totalbredde - ydre kant fodplader | 3.500 mm          |
| Total højde søjler                | 2.841 / 3.430 mm  |
| Armlængde, forrest, min. – max.   | F: 600 - 1.250 mm |
| Armlængde, bagest, min. – max.    | F: 600 - 1.250 mm |

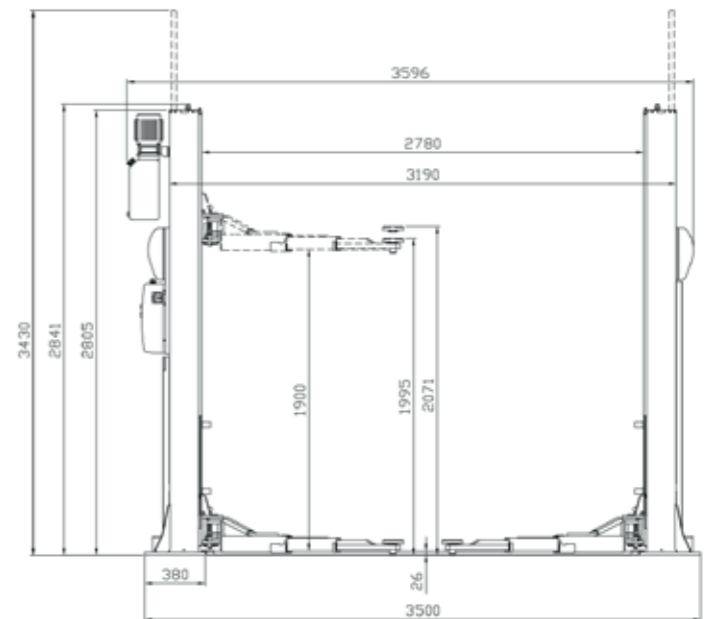
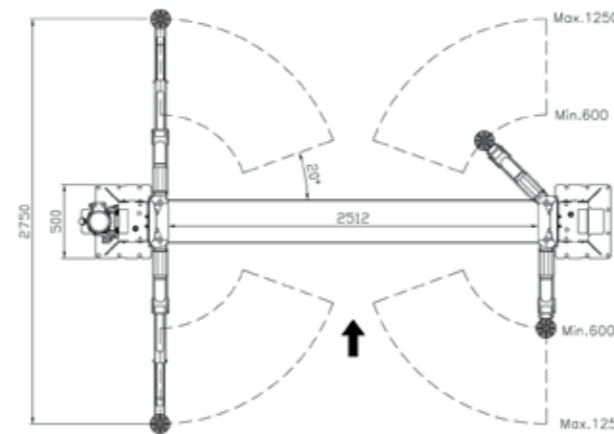
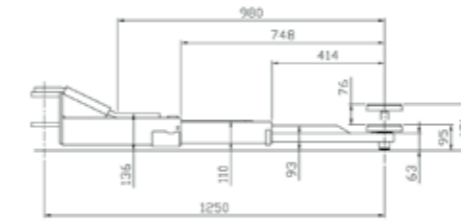

### Anvendelse

- Reparationer og vedligeholdelse

### Beskrivelse:

#### Søjler:

- Symmetrisk opstilling af søjler
- Meget stabile, bukkede søjler
- Hydraulisk pumpeanlæg
- Dobbelt dørstop
- Løftestol med glideklodser
- Trykknopstyring med alarmsignal
- Mekanisk ligestyling
- Sikkerhedspalsystem system (kostbar trykluft ikke nødvendigt)
- Lav søjlehøjde, særligt velegnet til lave loftshøjder

#### Arme:

- Dobbelt-teleskopiske arme både for og bag
- Automatisk armlåsningssystem
- Lav minimumshøjde
- Velegnet fra de mindste personbil op til T6 lang

#### Standard farver:

- Arme: RAL 3020 - rød
- Søjler: RAL 7016 - grå

### Tilbehør:

- Ekspansionsboltesæt
- Et stort program af konsoller
- Adaptor til AUTOPSTENHOJ konsoller
- Selvbærende bundramme til ugunstige jordforhold

### Specialfarver på forespørgsel!



Dobbelt-teleskopiske arme



Armlåsning og dørstop



Trykknopstyring med mulighed for parkering i sikkerhedspaler



# Mascot 55 H

Elektro-hydraulisk 2-søjlet løfter med 5,5 t kapacitet



Scan QR-koden for detaljeret produktinformation.

Yderligere information på [www.autopstenhoj.com](http://www.autopstenhoj.com)



| Tekniske data     |                                |
|-------------------|--------------------------------|
| Løftekapacitet    | 5.500 kg                       |
| Slaglængde        | 1.900 mm                       |
| Løftehøjde        | 2.000 - 2.047 mm               |
| Løfte- / sænketid | approx. 50 sec.                |
| Pumpeenhed        | 3.0 kW                         |
| Styrespænding     | 3x230 / 400 V-50 / 60Hz - 16 A |

| Armsuperstruktur                  |                |
|-----------------------------------|----------------|
| Konsol inkl. i levering           | 100-147 mm     |
| Min. højde                        | 100 mm         |
| Gennemkørselsbredde               | 2.784 mm       |
| Bredde mellem søjler              | 3.317 mm       |
| Totalbredde - ydre kant fodplader | 3.832 mm       |
| Total højde søjler                | 4.015 mm       |
| Armlængde, forrest, min. - max.   | 915 - 1.850 mm |
| Armlængde, bagest, min. - max.    | 915 - 1.850 mm |

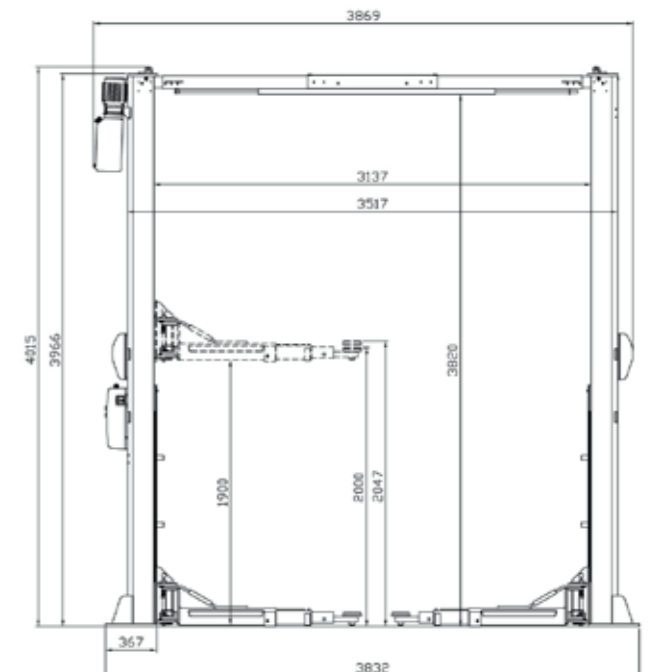
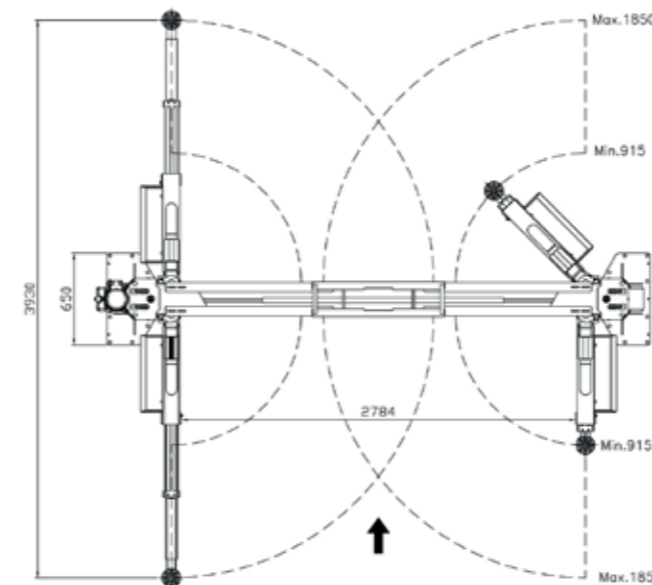

## Anvendelse

- Reparationer og vedligeholdelse

## Beskrivelse:

### Søjler:

- Symmetrisk opstilling af søjler
- Meget stabile, bukkede søjler
- Bundrammefri
- Hydraulisk pumpeanlæg
- Løftestol med glideklodser
- Dobbelt dørstop
- Trykknopstyring med alarmsignal
- Justerbart højdestop og stang for højdestop
- Mekanisk ligestyling
- Sikkerhedspalsystem system (kostbar trykluft ikke nødvendigt)

### Arme:

- Dobbelt-teleskopiske arme både for og bag
- Automatisk armlåsningssystem
- Lav minimumshøjde
- Velegnet til små personbiler og store varevogne

### Standard farver:

- Arme: RAL 3020 - rød
- Søjler: RAL 7016 - grå

## Tilbehør:

- Ekspansionsboltesæt
- Søjleudvidelse
- Et stort program af konsoller
- Adaptor til AUTOPSTENHOJ konsoller

## Specialfarver på forespørgsel!



Dobbelt-teleskopiske arme



Armlåsning og dørstop



Trykknopstyring med mulighed for parkering i sikkerhedspaler

# Major 4.40

Elektro-hydraulisk 4-søjlet løfter med 4 t kapacitet



Scan QR-koden for detaljeret produktinformation.

Yderligere information på [www.autopstenhoj.com](http://www.autopstenhoj.com)



| Tekniske data     |                                     |
|-------------------|-------------------------------------|
| Løftekapacitet    | 4.000 kg                            |
| Slaglængde        | 44 = 1.690 mm                       |
|                   | 48 = 1.850 mm                       |
|                   | 51 = 1.850 mm                       |
| Løftehøjde        | S 44 = 1.840 mm                     |
|                   | S 48 = 2.000 mm                     |
|                   | WL 48 = 2.050 mm                    |
|                   | S 51 = 2.000 mm<br>WL 51 = 2.050 mm |
| Løfte- / sænketid | Standard: 24 / 26 sek.              |
| Pumpeenhed        | Standard: 3 kW                      |
| Styrespænding     | 3x230 / 400V – 50 Hz - 25 / 16 A    |

| Kørebaner                         |                                     |
|-----------------------------------|-------------------------------------|
| Total længde                      | 44 = 5.300 mm                       |
|                                   | 48 = 5.700 mm                       |
|                                   | 51 = 6.000 mm                       |
| Udnyttet kørebanelængde           | 44 = 4.400 mm                       |
|                                   | 48 = 4.800 mm                       |
|                                   | 51 = 5.100 mm                       |
| Akselafstand                      | 51 S: max. 4.600 mm                 |
|                                   | 51 WL: min. 2.100 mm, max. 4.100 mm |
| Kørebanebredde                    | 550 mm                              |
| Afstand mellem kørebaner          | 700 – 990 mm                        |
| Min. højde                        | S = 160 mm                          |
|                                   | WL = 210 mm                         |
| Bredde mellem søjler              | 44 = 2.600 mm                       |
|                                   | 48 = 2.600 / 3.000 mm               |
|                                   | 51 = 3.000 mm                       |
| Total bredde, ydre kant fodplader | 26 = 3032 mm                        |
|                                   | 30 = 3420 mm                        |
| Total højde                       | 2.445 mm                            |

## Anvendelse

- Check-in
- Reparationer og vedligeholdelse
- Hjuludmåling
- Testudstyr

## Godkendelser / anbefalinger

- Volvo

## Beskrivelse:

### Søjler:

- Integreret excentrisk bremsesystem
- Rørbrudssikring
- Obstruktionsystem
- Pneumatisk parkerings- og sikkerhedssystem med højdeindstillbare paler
- Pumpeanlæg med neddykket motor og styring placeret på forreste venstre søjle
- Trykknopstyring med alarmsignal
- Hydraulikcylinder under venstre kørebane
- Løftning og sænkning via wiretræk
- Nødsænkeventil

### Kørebaner:

- En bevægelig kørebane som standard
- Kørebaner forberedt for AUTOPSTENHOJ saksedonkraft

### Standardfarver:

- Kørebaner & søjler: RAL 7016 - grå
- Ramper: RAL 3020 - rød

## Versioner:

- Kan leveres med forskellige styrespændinger
- Opkørsler og stop for gulvmontage, alternativt overkørselsramper for nedsænkning
- S = glatte kørebaner
- WL = Med udfyldningsstykker for fleksibel positionering af drejeskiver foran og glideplader bag, midterplade imellem udfyldningsstykker og glideplader
- G = galvaniserede kørebaner
- 47 = 4.700 mm kørebaner
- 51 = 5.100 mm kørebaner

## Tilbehør:

- Ekspansionsboltesæt
- Ekstra styring
- LED-belysnings sæt
- Pneumatisk låsesæt for glideplader

**Specialfarver på forespørgsel!**

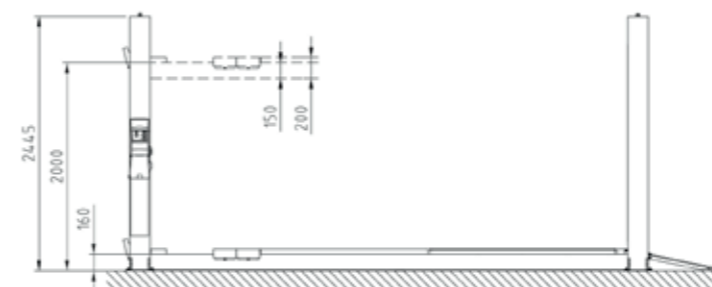
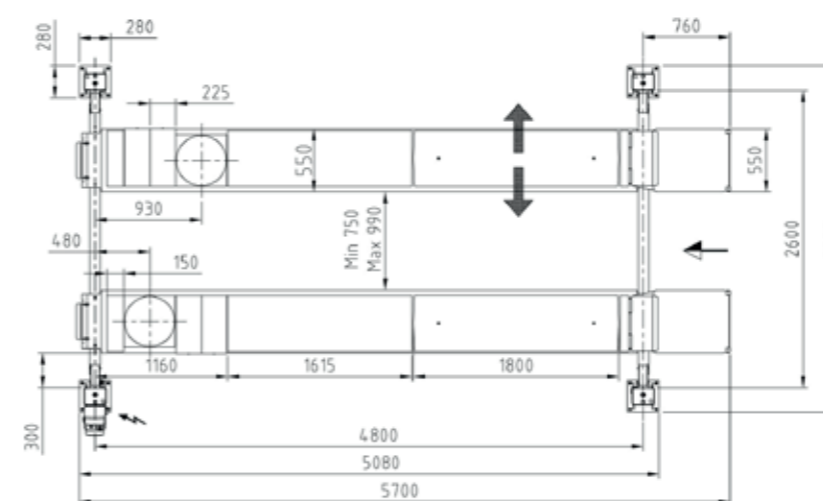

Lange ramper til lave køretøjer (valgfrit)



Bukket profil for høj kørebane stabilitet



Ophæng for saksedonkraft på inder-side af kørebane profil

# Major 4026

Elektro-hydraulisk 4-søjlet løfter med 4 t kapacitet



Scan QR-koden for detaljeret produktinformation.

Yderligere information på [www.autopstenhoj.com](http://www.autopstenhoj.com)



| Tekniske data     |   |
|-------------------|---|
| Løftekapacitet    | 4.000 kg                                  |
| Slaglængde        | 1.670 mm                                  |
| Løftehøjde        | 1.810 mm                                  |
| Løfte- / sænketid | Standard: 24 / 26 sek.<br>D: 16 / 26 sek. |
| Pumpeenhed        | Standard: 3 kW<br>D: 2 x 3 kW             |
| Styrespænding     | 3x230 / 400V - 50 Hz - 25 / 16 A          |

| Kørebaner                        |                  |
|----------------------------------|------------------|
| Totallængde                      | 5.060 / 5.560 mm |
| Udnyttet kørebanelængde          | 4.180 / 4.680 mm |
| Akselafstand                     | variabel         |
| Kørebanebredde                   | 500 mm           |
| Afstand mellem kørebaner         | 740 - 1.030 mm   |
| Min. højde                       | 140 / 160 mm     |
| Bredde mellem søjler             | 2.600 mm         |
| Totalbredde, ydre kant fodplader | 3.022 mm         |
| Totalhøjde                       | 2.233 mm         |

### Inspektionsløftere:

Leveres som standard med forstærkede søjler og større wire diameter for intensivt brug i synshaller. Inspektionsløftere er som standard med:

P = slidtagetester (pneumatisk drift for både bevægelse mod midte eller drejebevægelse, for akseltryk på 3 t), betjenes med trådløs håndlampe

### Option:

D = dobbeltpumpeanlæg for hurtigere løftetid og styring på forreste venstre søjle

### Anvendelse

- Check-in
- Reparationer og vedligeholdelse
- Hjuludmåling
- Testudstyr

### Beskrivelse:

#### Søjler:

- Integreret excentrikkremsesystem
- Rørbrudssikring
- Obstruktionssystem
- Pneumatisk parkeringssystem i højdeindstillbare paler
- Pumpeanlæg med neddykket motor og styring placeret på bageste venstre søjle
- Trykknopstyring med alarmsignal
- Hydraulikcylinder under venstre kørebane
- Løftning og sænkning via wiretræk
- Nødsænkeventil

#### Kørebaner:

- En bevægelig kørebane som standard
- Kørebaner forberedt for AUTOPSTENHOJ saksedonkraft

#### Standardfarver:

- Kørebaner & søjler: RAL 7016 - grå
- Ramper: RAL 3020 - rød

### Versioner:

- Kan leveres med forskellige styrespændinger
- Opkørsler og stop for gulvmontage, alternativt overkørselsramper for nedsænkning
- S = glatte kørebaner
- WL = med udsparinger for drejeskiver foran og glideplader bag, midterplade imellem udsparinger og glideplader
- G = galvaniserede kørebaner
- 47 = 4.700 mm kørebaner
- 51 = 5.100 mm kørebaner

### Tilbehør:

- Ekspansionsboltesæt
- Ekstra styring
- LED-belysnings sæt
- Sæt af to dækplader for udsparinger
- Sæt af to 385 mm rampeforlængere
- Sæt af to kørebaneforlængere (0,5 m)

Specialfarver på forespørgsel!

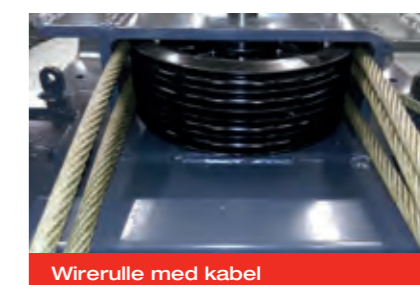
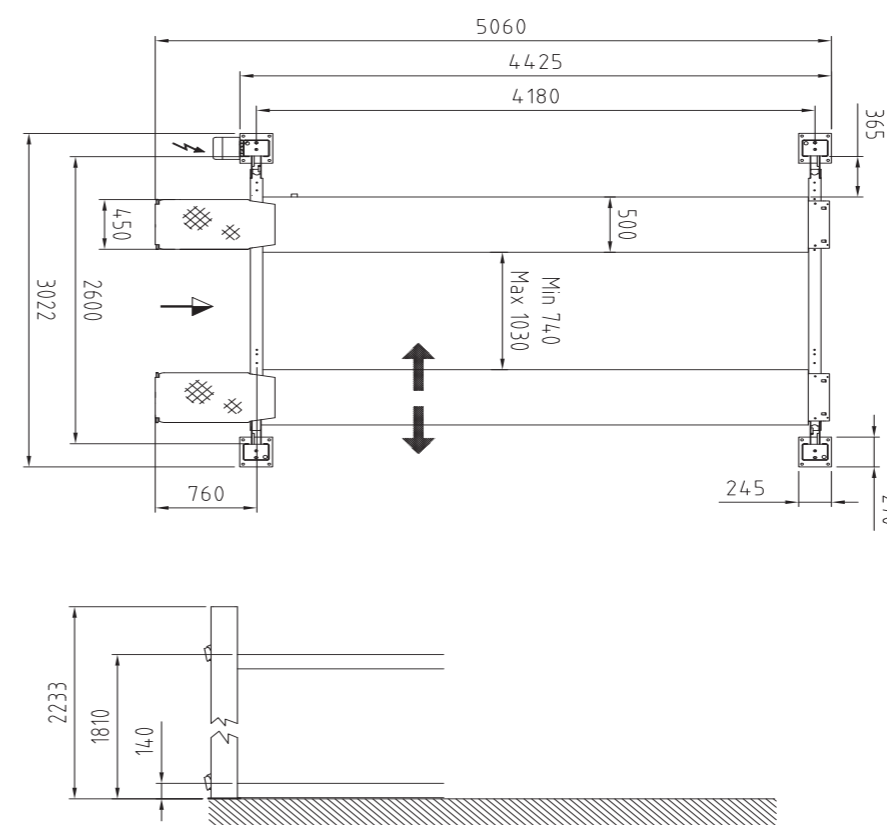

# Major 4030

Elektro-hydraulisk 4-søjlet løfter med 4 t kapacitet



Scan QR-koden for detaljeret produktinformation.

Yderligere information på [www.autopstenhoj.com](http://www.autopstenhoj.com)



| Tekniske data     |   |
|-------------------|---|
| Løftekapacitet    | 4.000 kg                                  |
| Slaglængde        | 1.670 mm                                  |
| Løftehøjde        | 1.830 mm                                  |
| Løfte- / sænketid | Standard: 24 / 26 sek.<br>D: 16 / 26 sek. |
| Pumpeenhed        | Standard: 3 kW<br>D: 2 x 3 kW             |
| Styrespænding     | 3x230 / 400V – 50 Hz – 25 / 16 A          |

| Kørebaner                       |                  |
|---------------------------------|------------------|
| Totallængde                     | 5.560 / 5.980 mm |
| Udnyttet kørebanelængde         | 4.680 / 5.100 mm |
| Akselafstand                    | variabel         |
| Kørebanebredde                  | 550 mm           |
| Afstand mellem kørebaner        | 805 – 1.285 mm   |
| Min. højde                      | 140 / 160 mm     |
| Bredde mellem kørebaner         | 3.000 mm         |
| Totalbredde ydre kant fodplader | 3.422 mm         |
| Totalhøjde                      | 2.233 mm         |

### Inspektionsløftere:

Leveres som standard med forstærkede søjler og større wire diameter for intensivt brug i synshaller. Inspektionsløftere er som standard med:

P = slidtagetester (pneumatisk drift for både bevægelse mod midte eller drejebevægelse, for akseltryk på 3 t), betjenes med trådløs håndlampe

### Option:

D = dobbeltpumpeanlæg for hurtigere løftetid og styring på forreste venstre søjle

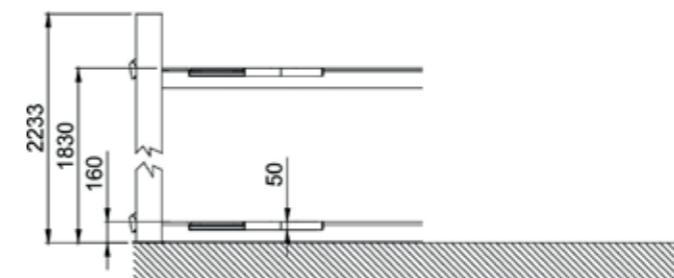
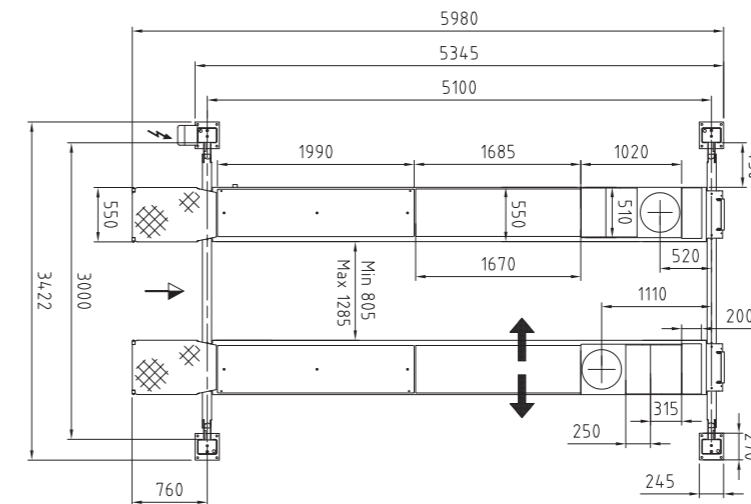

Parkeringspal



Styring og pumpe på bageste venstre søjle



Wirerulle med kabel

### Anvendelse

- Check-in
- Reparationer og vedligeholdelse
- Hjuludmåling
- Testudstyr

### Godkendelser / anbefalinger

- Jaguar
- Landrover
- Renault

### Beskrivelse:

#### Søjler:

- Integreret excentrikkremsesystem
- Rørbrudssikring
- Obstruktionssystem
- Pneumatisk parkeringssystem i højdeindstillbare paler
- Pumpeanlæg med neddykket motor og styring placeret på bageste venstre søjle
- Trykknopstyring med alarmsignal
- Hydraulikcylinder under venstre kørebane
- Løftning og sænkning via wiretræk
- Nødsænkeventil

#### Kørebaner:

- En bevægelig kørebane som standard
- Kørebaner forberedt for AUTOPSTENHOJ saksedonkraft

#### Standardfarver:

- Kørebaner & søjler: RAL 7016 - grå
- Ramper: RAL 3020 - rød

### Versioner:

- Kan leveres med forskellige styrespændinger
- Opkørsler og stop for gulvmontage, alternativt overkørselsramper for nedsækning
- S = glatte kørebaner
- WL = med udsparinger for drejeskiver foran og glideplader bag, midterplade imellem udsparinger og glideplader
- G = galvaniserede kørebaner
- 47 = 4.700 mm kørebaner
- 51 = 5.100 mm kørebaner

### Tilbehør:

- Ekspansionsboltesæt
- Ekstra styring
- LED-belysnings sæt
- Sæt af to dækplader for udsparinger
- Sæt af to 385 mm rampeforlængere
- Sæt af to kørebaneforlængere (0,5 m)

Specialfarver på forespørgsel!

# Major 4030-44 WL DLX

Elektro-hydraulisk 4-søjlet løfter med 4 t kapacitet



Scan QR-koden for detaljeret produktinformation.

Yderligere information på [www.autopstenhoj.com](http://www.autopstenhoj.com)



| Tekniske data     |                                |
|-------------------|--------------------------------|
| Løftekapacitet    | 4.000 kg                       |
| Slaglængde        | 1.670 mm                       |
| Løftehøjde        | 1.860 mm                       |
| Løfte- / sænketid | 35 sek.                        |
| Pumpeenhed        | 3 kW                           |
| Styrespænding     | 3x230/400V – 50 Hz – 25 / 16 A |

| Kørebaner                       |          |
|---------------------------------|----------|
| Totallængde                     | 4.840 mm |
| Udnyttet kørebanelængde         | 4.400 mm |
| Akselafstand                    | variabel |
| Kørebanebredde                  | 680 mm   |
| Afstand mellem kørebaner        | 930 mm   |
| Min. højde                      | 190 mm   |
| Bredde mellem søjler            | 3.000 mm |
| Totalbredde ydre kant fodplader | 3.432 mm |
| Totalhøjde                      | 2.233 mm |

## Anvendelse

- Check-in
- Reparationer og vedligeholdelse
- Hjuludmåling
- Testudstyr

## Godkendelser / anbefalinger

- BMW/Mini
- Renault
- Volkswagen Group

## Beskrivelse:

### Søjler:

- Integreret excentrikkremsesystem
- Rørbrudssikring
- Obstruktionssystem
- Pneumatisk parkeringssystem i højdeindstillbare paler
- Pumpeanlæg med neddykket motor og styring placeret på bageste venstre søjle
- Trykknopstyring med alarmsignal
- Automatisk soft-sænk de sidste 150 mm over gulvet
- Hydraulikcylinder under venstre kørebane
- Løftning og sænkning via wiretræk
- Nødsænkeventil

### Kørebaner:

- Kørebaner på stabil tværvange
- Kørebaner forberedt for AUTOPSTENHOJ saksedonkraft

### Standardfarver:

- Kørebaner & søjler: RAL 7016 - grå
- Ramper: RAL 3020 - rød

## Versioner:

- Kan leveres med forskellige styrespændinger
- 44 = 4400 mm kørebaner
- Opkørsler og stop for gulvmontage, alternativt overkørselsramper for nedsænkning

## Tilbehør:

- Ekspansionsboltesæt
- Ekstra styring
- LED-belysnings sæt
- Sæt af to dækplader for udsparinger

## Specialfarver på forespørgsel!

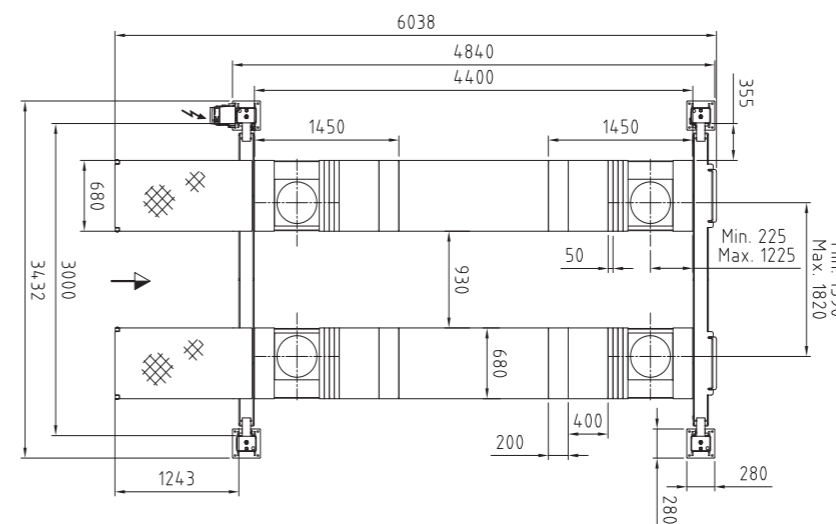

Glideplade



Parkeringspal



Styring og pumpe på bageste venstre søjle

# Major 4.55

Elektro-hydraulisk 4-søjlet løfter med 5,5 t kapacitet



Scan QR-koden for detaljeret produktinformation.

Yderligere information på [www.autopstenhoj.com](http://www.autopstenhoj.com)



| Tekniske data     |                                  |
|-------------------|----------------------------------|
| Løftekapacitet    | 5.500 kg                         |
| Slaglængde        | 1.820 mm                         |
| Løftehøjde        | S = 2.030 mm<br>WL = 2.080 mm    |
| Løfte- / sænketid | Standard: 24 / 26 sek.           |
| Pumpeenhed        | Standard: 3 kW                   |
| Styrespænding     | 3x230 / 400V - 50 Hz - 25 / 16 A |

| Kørebaner                         |  |
|-----------------------------------|--|
| Total længde                      | 6.765 mm   |
| Udnyttet kørebanelængde           | 5.500 mm   |
| Akselafstand                      | 55 S: max. 4.600 mm<br>55 WL: min. 2.100 mm, max. 4.100 mm |
| Kørebanebredde                    | 650 mm   |
| Afstand mellem kørebaner          | 700 - 1.140 mm   |
| Min. højde                        | S = 190 mm<br>WL = 240 mm                                  |
| Bredde mellem søjler              | 3.000 mm   |
| Total bredde, ydre kant fodplader | 3.432 mm   |
| Total højde                       | 2.445 mm   |

## Anvendelse

- Check-in
- Reparationer og vedligeholdelse
- Hjuludmåling
- Testudstyr

## Beskrivelse:

### Søjler:

- Integreret excentrisk bremsesystem
- Rørbrudssikring
- Obstruktionssystem
- Pneumatisk parkerings- og sikkerhedssystem med højdeindstillbare paler
- Pumpeanlæg med neddykket motor og styring placeret på forreste venstre søjle
- Trykknopstyring med alarmsignal
- Hydraulikcylinder under venstre kørebane
- Løftning og sænkning via wiretræk
- Nødsænkeventil

### Kørebaner:

- En bevægelig kørebane som standard
- Kørebaner forberedt for AUTOPSTENHOJ saksedonkraft

### Standardfarver:

- Kørebaner & søjler: RAL 7016 - grå
- Ramper: RAL 3020 - rød

## Versioner:

- Kan leveres med forskellige styrespændinger
- Opkørsler og stop ledig for gulv montage og for nedsænkning
- S = glatte kørebaner
- WL = med udfyldningstykker for fleksibel positionering af drejeskiver foran og glideplader bag, midterplade imellem udfyldningsstykker og glideplader
- G = galvaniserede kørebaner
- 55 = 5.500 mm kørebaner

## Tilbehør:

- Ekspansionsboltesæt
- Ekstra styring
- LED-belysningsset
- Pneumatisk låsesæt for glideplader

## Specialfarver på forespørgsel!

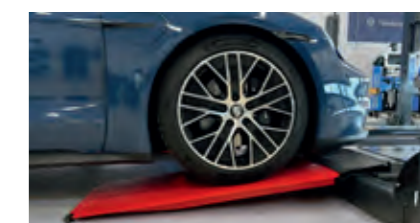
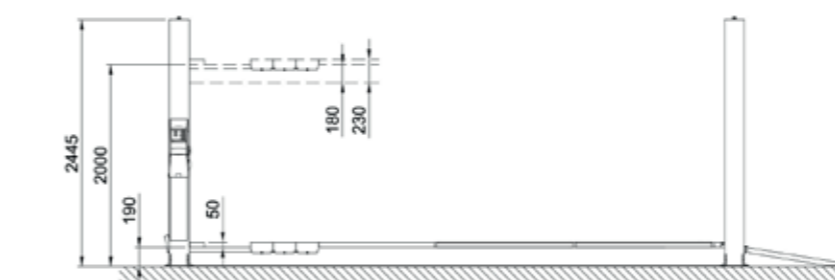
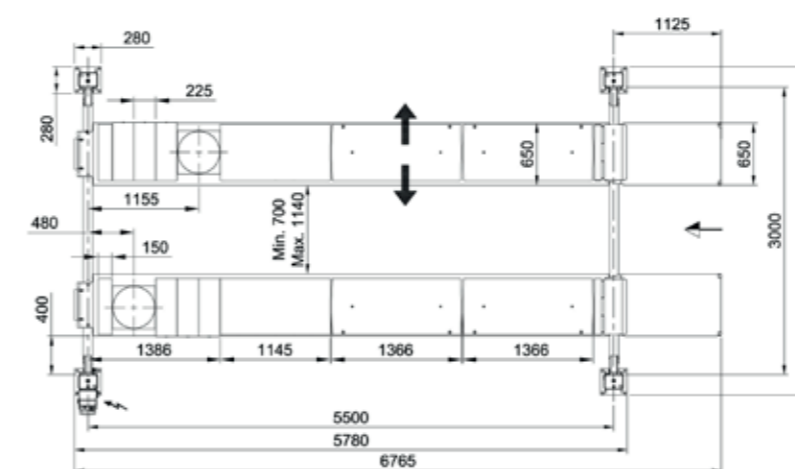

Lange ramper til lave køretøjer (valgfrit)



Bukket profil for høj kørebanestabilitet



Ophæng for saksedonkraft på inder-side af kørebaneprofil

# Major 5030-53 Combi

Elektro-hydraulisk 4-søjlet løfter med 5 t kapacitet og integreret frihjulsløfter



Scan QR-koden for detaljeret produktinformation.

Yderligere information på [www.autopstenhoj.com](http://www.autopstenhoj.com)



| Tekniske data     |                                  |
|-------------------|----------------------------------|
| Løftekapacitet    | 5.000 kg                         |
| Slaglængde        | 1.670 mm                         |
| Løftehøjde        | 1.878 mm                         |
| Løfte- / sænketid | ca. 33 / 24 sek.                 |
| Pumpeenhed        | 3 kW                             |
| Styrespænding     | 3x230 / 400V – 50 Hz – 25 / 16 A |

| Frihjulsløfter    |                  |
|-------------------|------------------|
| Løftekapacitet    | 3.500 kg         |
| Højde             | 425 mm           |
| Min. højde (mm)   | 0                |
| Længde            | 1.450 - 2.200 mm |
| Drift             | hydraulisk       |
| Løfte- / sænketid | 9/12 sek.        |

| Kørebaner                       |              |
|---------------------------------|--------------|
| Totallængde                     | 6.810 mm     |
| Udnyttet kørebanelængde         | 5.290 mm     |
| Akselafstand                    | variabel     |
| Kørebanebredde                  | 560 mm       |
| Afstand mellem kørebaner        | 935 – 985 mm |
| Min. højde                      | 200 / 208 mm |
| Bredde mellem søjler            | 3.000 mm     |
| Totalbredde ydre kant fodplader | 3.432 mm     |
| Totalhøjde                      | 2.233 mm     |

## Anvendelse

- Check-in
- Reparationer og vedligeholdelse
- Hjuludmåling
- Testudstyr

## Beskrivelse:

### Søjler:

- Integreret excentrikkremsesystem
- Rørbrudssikring
- Obstruktionssystem
- Pneumatisk parkeringssystem i højdeindstillbare paler
- Pumpearlæg med neddykket motor og styring placeret på bageste venstre søjle
- Trykknopstyring med alarmsignal
- Hydraulikcylinder under venstre kørebane
- Løftning og sænkning via wiretræk
- Nødsænkeventil

### Kørebaner:

- Faste kørebaner
- Integreret frihjulsløfter i kørebaner

### Standardfarver:

- Kørebaner & søjler: RAL 7016 - grå
- Ramper: RAL 3020 - rød

## Versioner:

- Kan leveres med forskellige styrespændinger
- Opkørsler og stop for gulvmontage, alternativt overkørselsramper for nedsænkning
- S = glatte kørebaner
- W = med udsparinger for drejeskiver foran og glideplader bag
- 53 = 5.300 mm kørebaner

## Tilbehør:

- Ekspansionsboltesæt
- LED-belysningssæt

**Specialfarver på forespørgsel!**

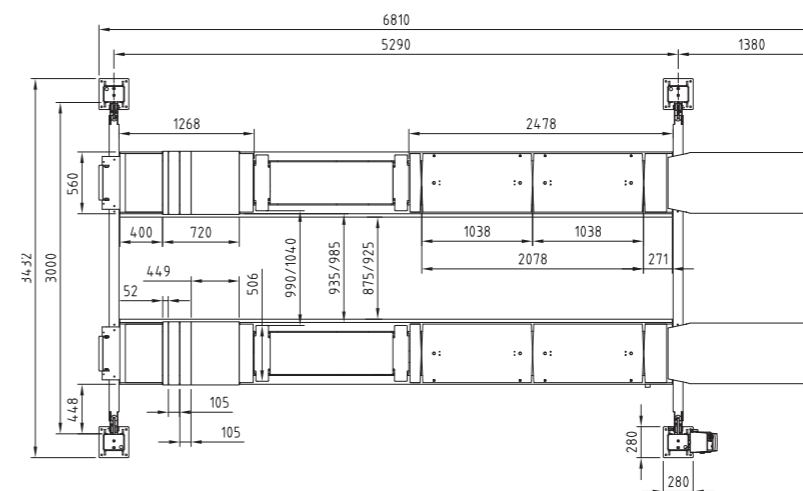
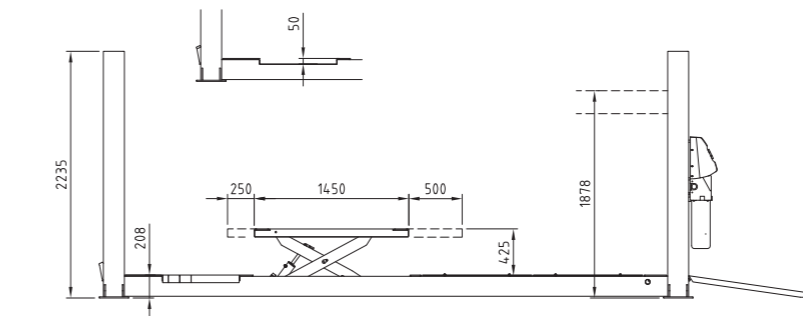

Parkeringspal



Styring og pumpe på bageste venstre søjle

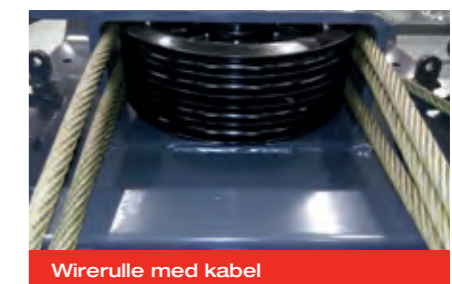

Wirerulle med kabel

# Major 5230

Elektro-hydraulisk 4-søjlet løfter med 5,2 t kapacitet



Scan QR-koden for detaljeret produktinformation.

Yderligere information på [www.autopstenhoj.com](http://www.autopstenhoj.com)



| Tekniske data     |   |
|-------------------|---|
| Løftekapacitet    | 5.200 kg                                  |
| Slaglængde        | 1.670 mm                                  |
| Løftehøjde        | 1.860 mm                                  |
| Løfte- / sænketid | Standard: 32 / 26 sek.<br>D: 16 / 26 sek. |
| Pumpeenhed        | Standard: 3 kW<br>D: 2 x 3 kW             |
| Styrespænding     | 3x230 / 400V – 50 Hz – 25 / 16 A          |

| Kørebaner                       |                          |
|---------------------------------|--------------------------|
| Totallængde                     | 5.560 / 5.980 / 6.780 mm |
| Udnyttet kørebanelængde         | 4.680 / 5.100 / 5.500 mm |
| Akselafstand                    | variabel                 |
| Kørebanebredde                  |                          |
| Modelle: 5230-47 og 5230-51     | 550 mm                   |
| Model: 5230-55                  | 630 mm                   |
| Afstand mellem kørebaner        | 725 – 1.210 mm           |
| Min. højde                      | 140 / 170 / 160 / 190 mm |
| Bredde mellem søjler            | 3.000 mm                 |
| Totalbredde ydre kant fodplader | 3.422 mm                 |
| Totalhøjde                      | 2.233 mm                 |

### Inspektionsløftere:

Leveres som standard med forstærkede søjler og større wire diameter for intensivt brug i synshaller. Inspektionsløftere er som standard med:

P = slidtagetester (pneumatisk drift for både bevægelse mod midte eller drejebevægelse, for akseltryk på 3 t), betjenes med trådløs håndlampe

### Option:

D = dobbeltpumpeanlæg for hurtigere løftetid og styring på forreste venstre søjle

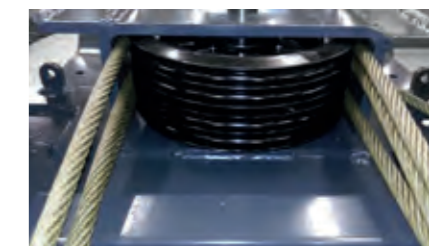
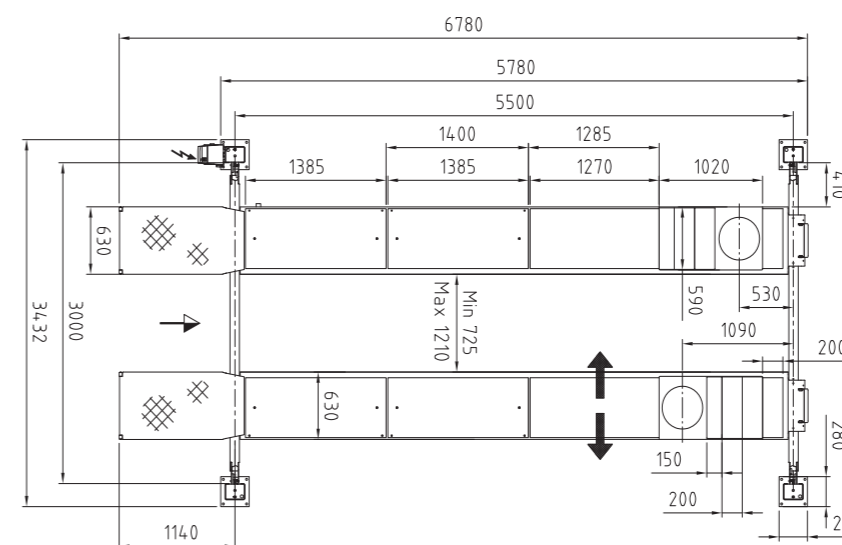

Wirerulle med kabel



Parkeringspal

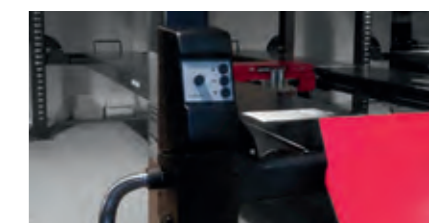

Styring og pumpe på bageste venstre søjle

### Anvendelse

- Check-in
- Reparationer og vedligeholdelse
- Hjuludmåling
- Testudstyr

### Godkendelser / anbefalinger

- Renault

### Beskrivelse:

#### Søjler:

- Integreret excentrikkbremsesystem
- Rørbrudssikring
- Obstruktionssystem
- Pneumatisk parkeringssystem i højdeindstillbare paler
- Pumpeanlæg med neddykket motor og styring placeret på bageste venstre søjle
- Trykknopstyring med alarmsignal
- Hydraulikcylinder under venstre kørebane
- Løftning og sænkning via wiretræk
- Nødsænkeventil

#### Kørebaner:

- En bevægelig kørebane som standard
- Kørebaner forberedt for AUTOPSTENHOJ saksedonkraft

#### Standardfarver:

- Kørebaner & søjler: RAL 7016 - grå
- Ramper: RAL 3020 - rød

### Versioner:

- Kan leveres med forskellige styrespændinger
- Opkørsler og stop for gulvmontage, alternativt overkørselsramper for nedsænkning
- S = glatte kørebaner
- WL = med udsparinger for drejeskiver foran og glideplader bag, midterplade imellem udsparinger og glideplader
- G = galvaniserede kørebaner
- 47 = 4.700 mm kørebaner
- 51 = 5.100 mm kørebaner
- 55 = 5.500 mm kørebaner

### Tilbehør:

- Ekspansionsboltesæt
- Ekstra styring
- LED-belysningssæt
- Sæt af to dækplader for udsparinger
- Sæt af to 385 mm rampeforlængere
- Sæt af to kørebaneforlængere (0,5 m)

**Specialfarver på forespørgsel!**



# Major 5529-55 WL

Elektro-hydraulisk 4-søjlet løfter med 5,5 t kapacitet



Scan QR-koden for detaljeret produktinformation.

Yderligere information på [www.autopstenhoj.com](http://www.autopstenhoj.com)



| Tekniske data     |                             |
|-------------------|-----------------------------|
| Løftekapacitet    | 5.500 kg                    |
| Slaglængde        | 1.690 mm                    |
| Løftehøjde        | 1.920 mm                    |
| Løfte- / sænketid | 40 / 58 sek.                |
| Pumpeenhed        | 3 kW                        |
| Styrespænding     | 3x230 / 400V – 50 Hz – 16 A |

| Kørebaner                       |          |
|---------------------------------|----------|
| Totallængde                     | 7.455 mm |
| Udnyttet kørebanelængde         | 5.500 mm |
| Akselafstand                    | variable |
| Kørebanebredde                  | 650 mm   |
| Afstand mellem kørebaner        | 900 mm   |
| Min. højde                      | 230 mm   |
| Bredde mellem søjler            | 2.900 mm |
| Totalbredde ydre kant fodplader | 3.332 mm |
| Totalhøjde                      | 2.235 mm |

## Anvendelse

- Check-in
- Reparationer
- Vedligeholdelse og hjuludmåling
- Testudstyr

## Beskrivelse:

### Søjler:

- Integreret excentrikkremsesystem
- Rørbrudssikring
- Obstruktionssystem
- Pneumatisk parkeringssystem i højdeindstillbare paler
- Pumpearlæg med neddykket motor og styring placeret på bageste venstre søjle
- Trykknopstyring med alarmsignal
- Hydraulikcylinder under venstre kørebane
- Løftning og sænkning via wiretræk
- Nødsænkeventil

### Kørebaner:

- To faste kørebaner
- Kørebaner med tolerancer på kun max. ±1,0 mm i tværgående og længderetning, samt kun ±0,5 mm fra venstre mod højre
- Afstandstykker, der dækker hele længden, fikseret af stålkanten i siderne
- Kørebaner på stabil tværvange
- Kørebaner forberedt for AUTOPSTENHOJ saksedonkraft

### Standardfarver:

- Galvaniserede funktionsflader; kørebaner og søjler: RAL 7016 – grå
- Ramper: RAL 3020 - rød

## Versioner:

- Kan leveres med forskellige styrespændinger
- WL = med udparinger for og bag for drejeskiver
- Glideplader tilbydes som ekstraudstyr
- 55 = 5500 mm kørebaner
- Opkørsler og stop for gulvmontage, alternativt overkørselsramper for nedsænkning

## Tilbehør:

- Ekspansionsboltesæt
- Ekstra styring
- LED-belysningsæt
- Forzinking af kørebaner

## Specialfarver på forespørgsel!

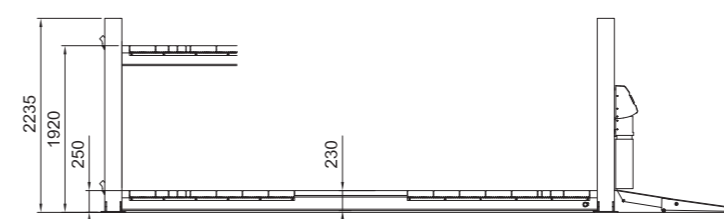
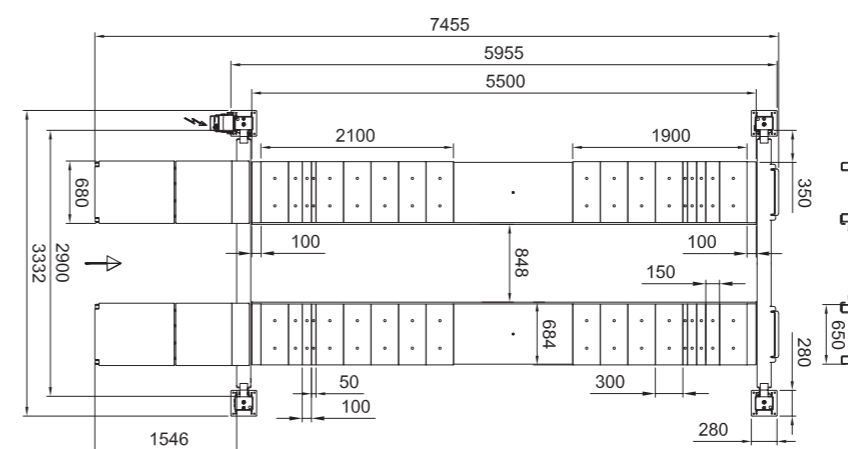

Glideplade



Parkeringspal



Styring og pumpe på bageste venstre søjle

# Major 6230

Elektro-hydraulisk 4-søjlet løfter med 6,2 t kapacitet



Scan QR-koden for detaljeret produktinformation.

Yderligere information på [www.autopstenhoj.com](http://www.autopstenhoj.com)



| Tekniske data     |                                  |
|-------------------|----------------------------------|
| Løftekapacitet    | 6.200 kg                         |
| Slaglængde        | 1.670 mm                         |
| Løftehøjde        | 1.840 mm                         |
| Løfte- / sænketid | ca. 48 / 58 sek.                 |
| Pumpeenhed        | 3 kW                             |
| Styrespænding     | 3x230 / 400V – 50 Hz – 25 / 16 A |

| Kørebaner                        |                  |
|----------------------------------|------------------|
| Totallængde                      | 6.780 / 7.280 mm |
| Udnyttet kørebanelængde          | 5.500 / 6.000 mm |
| Akselafstand                     | variabel         |
| Kørebanebredde                   | 630 mm           |
| Afstand mellem kørebaner         | 725 – 1.210 mm   |
| Min. højde                       | 170 mm           |
| Bredde mellem søjler             | 3.000 mm         |
| Totalbredde, ydre kant fodplader | 3.432 mm         |
| Totalhøjde                       | 2.235 mm         |

### Anvendelse

- Check-in
- Reparationer og vedligeholdelse

### Godkendelser / anbefalinger

- Renault

### Beskrivelse:

#### Søjler:

- Integreret excentrikkremsesystem
- Rørbrudssikring
- Obstruktionssystem
- Pneumatisk parkeringssystem i højdeindstillbare paler
- Pumpeanlæg med neddykket motor og styring placeret på bageste venstre søjle
- Trykknopstyring med alarmsignal
- Hydraulikcylinder under venstre kørebane
- Løftning og sænkning via wiretræk
- Nødsænkeventil

#### Kørebaner:

- En bevægelig kørebane som standard
- Kørebaner forberedt for AUTOPSTENHOJ saksedonkraft

#### Standardfarver:

- Kørebaner & søjler: RAL 7016 - grå
- Ramper: RAL 3020 - rød

### Versioner:

- Kan leveres med forskellige styrespændinger
- Opkørsler og stop for gulvmontage, alternativt overkørselsramper for nedsænkning
- S = glatte kørebaner
- G = galvaniserede kørebaner
- 55 = 5.500 mm kørebaner
- 60 = 6.000 mm kørebaner

### Tilbehør:

- Ekspansionsboltesæt
- Ekstra styring
- LED-belysningssæt
- Sæt af to 385 mm rampeforlængere
- Sæt af to kørebaneforlængere (0,5 m)

**Specialfarver på forespørgsel!**

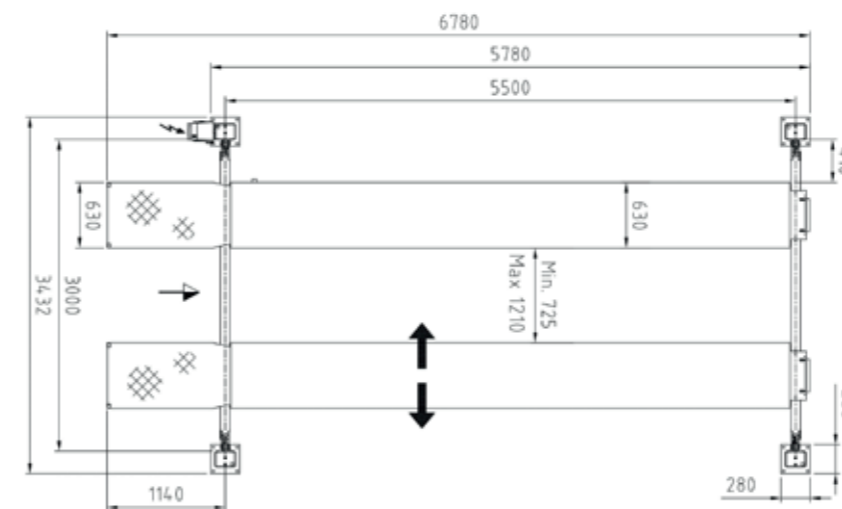

Parkeringspal



Styring og pumpe på bageste venstre søjle

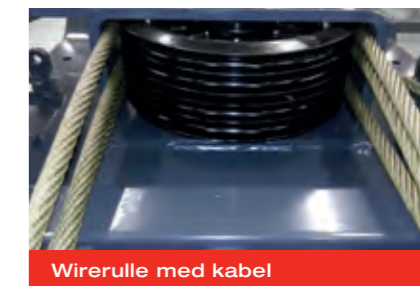

Wirerulle med kabel

# Major 7230

Elektro-hydraulisk 4-søjlet løfter med 7,2 t kapacitet



Scan QR-koden for detaljeret produktinformation.

Yderligere information på [www.autopstenhoj.com](http://www.autopstenhoj.com)



| Tekniske data     |                                |
|-------------------|--------------------------------|
| Løftekapacitet    | 7.200 kg                       |
| Slaglængde        | 1.670 mm                       |
| Løftehøjde        | 1.840 mm                       |
| Løfte- / sænketid | ca. 40 / 58 sek.               |
| Pumpeenhed        | 3 kW                           |
| Styrespænding     | 3x230/400V – 50 Hz – 25 / 16 A |

| Kørebaner                       |                |
|---------------------------------|----------------|
| Totallængde                     | 7.280 mm       |
| Udnyttet kørebanelængde         | 6.000 mm       |
| Akselafstand                    | variabel       |
| Kørebanebredde                  | 630 mm         |
| Afstand mellem kørebaner        | 725 – 1.210 mm |
| Min. højde                      | 170 mm         |
| Bredde mellem søjler            | 3.000 mm       |
| Totalbredde ydre kant fodplader | 3.432 mm       |
| Totalhøjde                      | 2.235 mm       |

## Anvendelse

- Check-in
- Reparationer og vedligeholdelse

## Godkendelser / anbefalinger

- Renault

## Beskrivelse:

### Søjler:

- Integreret excentrikkremsesystem
- Rørbrudssikring
- Obstruktionssystem
- Pneumatisk parkeringssystem i højdeindstillbare paler
- Pumpeanlæg med neddykket motor og styring placeret på bageste venstre søjle
- Trykknopstyring med alarmsignal
- Hydraulikcylinder under venstre kørebane
- Løftning og sænkning via wiretræk
- Nødsænkeventil

### Kørebaner:

- En bevægelig kørebane som standard
- Kørebaner forberedt for AUTOPSTENHOJ saksedonkraft

### Standardfarver:

- Kørebaner & søjler: RAL 7016 - grå
- Ramper: RAL 3020 - rød

## Versioner:

- Kan leveres med forskellige styrespændinger
- Opkørsler og stop for gulvmontage, alternativt overkørselsramper for nedsænkning
- S = glatte kørebaner
- G = galvaniserede kørebaner
- 60 = 6.000 mm kørebaner

## Tilbehør:

- Ekspansionsboltesæt
- Ekstra styring
- LED-belysningssæt
- Sæt af to 385 mm rampeforlængere
- Sæt af to kørebaneforlængere (0,5 m)

**Specialfarver på forespørgsel!**

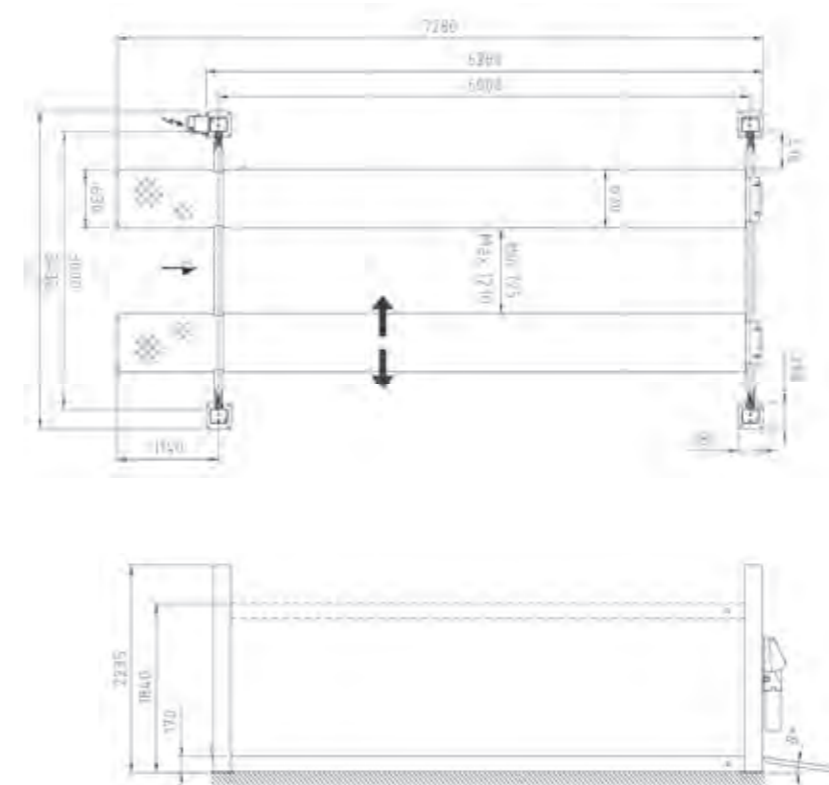

Parkeringspal



Styring og pumpe på bageste venstre søjle



Wirerulle med kabel

# Major 4000-6000 MOT/ATL

Elektro-hydraulisk 4-søjlet løfter med 4,0, 4,8, 5,2 & 6,5 t kapacitet



Scan QR-koden for detaljeret produktinformation.

Yderligere information på [www.autopstenhoj.com](http://www.autopstenhoj.com)



| Tekniske data       |  |
|---------------------|--|
| Løftekapacitet, bis | 6.500 kg   |
| Slaglængde          | 1.670 mm   |
| Løftehøjde          | 1.810 - 1.840 mm   |
| Løfte / sænketid    | 4 t = 24 / 26 sek.<br>4,8 & 5,2 t = 32 / 26 sek.<br>6,5 t = 40 / 58 sek. |
| Pumpeenhed          | 3 kW   |
| Styrespænding       | 400/3/50 - 240/1/50  |

\* Målskitser findes på vores hjemmeside.

## Tilbehør:

- Ekspansionsboltesæt
- LED-belysnings sæt
- Sæt af to dækplader for udsparinger
- Sæt af to 385 mm rampeforlængere
- Sæt af to kørebanelængere (0,5 m)

## Anvendelse

- Check-in
- Reparationer og vedligeholdelse

## Beskrivelse:

- Integreret excentrikkremsesystem
- Rørbrudssikring
- Obstruktionssystem
- Pneumatisk parkeringssystem i højdeindstilbare pæler
- Pumpeanlæg med neddykket motor og styring placeret på bageste venstre søjle, ekstra styring medleveres for montage på forreste højre søjle
- Trykknappstyring med alarmsignal
- Hydraulikcylinder under venstre kørebane
- Løftning og sænkning via wiretræk
- Nødsænkeventil
- 2 faste kørebane
- Kørebane forberedt for AUTOPSTENHOJ saksedon kraft

## Standardfarver:

- Kørebane & søjler: RAL 7016 - grå
- Ramper: RAL 3020 - rød

## Versioner:

- Kan leveres med forskellige styrespændinger
- Leveres med forskellige kørebanelængder

## Specialfarver på forespørgsel!

## MOT løftere:

Anerkendte verden over - løftere, der er specificerede af og konstruerede i.h.t. MOT og VOSA i Storbritannien. MOT løftere har udsparinger foran i kørebane og leveres med drejeskiver samt ekstra styring for betjening fra forreste højre søjle. Opkørsler og stop for gulvmontage, alternativt overkørselsramper for nedsænkning

## ATL løftere:

Anerkendte verden over - løftere, der er specificerede af og konstruerede i.h.t. MOT og VOSA i Storbritannien. ATL løftere har udsparinger foran i kørebane og leveres med drejeskiver samt ekstra styring for betjening fra forreste højre søjle; derudover har ATL løfterne forstærkede søjler og større wire diameter, samt slidtagetester (pneumatisk drift for både bevægelse mod midte eller drejebbevægelse, for akseltryk på 3 t), betjenes med trådløs håndlampe. Opkørsler og stop for gulvmontage, alternativt overkørselsramper for nedsænkning

WL = med udsparinger for drejeskiver foran og glideplader bag, midterplade imellem udsparinger og glideplader.



Drejeskive



Trådløs håndlampe for sløttesteren



Parkeringspal

# Micro 20 & 26 & 40 lufthydraulisk

Lufthydrauliske saksedonkræfter med 2, 2,6 & 4 t kapacitet



Scan QR-koden for detaljeret produktinformation.

Yderligere information på [www.autopstenhoj.com](http://www.autopstenhoj.com)



| Tekniske data     |  |
|-------------------|--|
| Løftekapacitet    | 2.000 / 2.600 / 4.000 kg                         |
| Slaglængde        | 300 / 250 mm                                     |
| Min. højde        | 75 mm  |
| Løfte- / sænketid | 27/5 / 23/5 / 60/5 sek.                          |
| Drift             | lufthydraulisk                                   |
| Tryk min. / max.  | 5,5/8 / 8,5/12 bar                               |
| Udstrækslængde    | 792 – 1.600 mm / 792 – 1.460 mm / 780 – 1.500 mm |

## Anvendelse

- Til anvendelse på Major kørebaneløftere

## Godkendelser / anbefalinger

- Micro 20 & 26: Volvo

## Beskrivelse:

### Micro 20 & 26:

- Dobbeltvirkende cylinder
- 2-håndsbetjening
- Mekanisk parkeringssystem
- Kontraventil
- Afløftesikring
- Dobbelt armudtræk
- Galvaniserede arme

### Micro 40:

- 2-håndsbetjening
- Dødmansgreb
- Overtryksventil
- Afløftesikring
- Dobbelt armudtræk

### Standardfarver:

- RAL 3020 - rød

## Versioner:

- Micro 20 = 2.000 kg & 1.600 mm udtræk
- Micro 26 = 2.600 kg & 1.460 mm udtræk
- Specialversion Micro 26 = 2.600 kg & 1.600 mm udtræk
- Micro 40 = 4.000 kg & 1.500 mm udtræk
- Levering inkluderer mange forskellige konsoller

## Tilbehør:

- Lufttilslutningssæt
- Et stort program af ekstra konsoller

Specialfarver på forespørgsel!

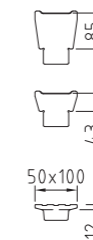
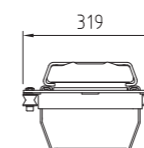
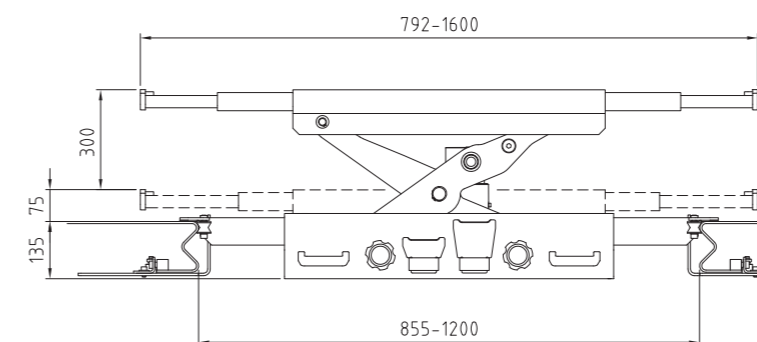

Lufthydraulisk Micro 26 på BL 2.65 F550



Lufthydraulisk Micro 26 på PL 2.40 F



Vi tilbyder som ekstraudstyr et stort udvalg af konsoller for Micro

# Micro 20 & 26 fuldhydrauliske

Fuldhydrauliske saksedonkræfter med 2 t & 2,6 t kapacitet



Scan QR-koden for detaljeret produktinformation.

Yderligere information på [www.autopstenhoj.com](http://www.autopstenhoj.com)



| Tekniske data     |                                  |
|-------------------|----------------------------------|
| Løftekapacitet    | 2.000 / 2.600 kg                 |
| Slaglængde        | 250 mm                           |
| Min. højde        | 75 mm                            |
| Løfte- / sænketid | 5 / 15 sek.                      |
| Drift             | hydrauliske                      |
| Tryk min. / max.  | 230 bar                          |
| Udstrækslængde    | 792 – 1.460 mm<br>792 – 1.600 mm |

## Anvendelse

- Til anvendelse på Major kørebaneløftere

## Beskrivelse:

- Kører på Major løfterens pumpe
- 2-håndsbetjening
- Mekanisk parkeringssystem
- Kontraventil
- Dobbelt armudtræk
- Galvaniserede arme

## Standardfarver:

- RAL 3020 - rød

## Versioner:

- Micro 20 = 2.000 kg & 1.600 mm udtræk
- Micro 26 = 2.600 kg & 1.460 mm udtræk
- Specialversion Micro 26 = 2.600 kg & 1.600 mm udtræk
- Levering inkluderer mange forskellige konsoller

## Tilbehør:

- Hydrauliktilslutningsæt
- Et stort program af ekstra konsoller

**Specialfarver på forespørgsel!**

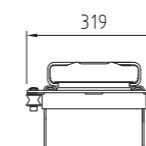
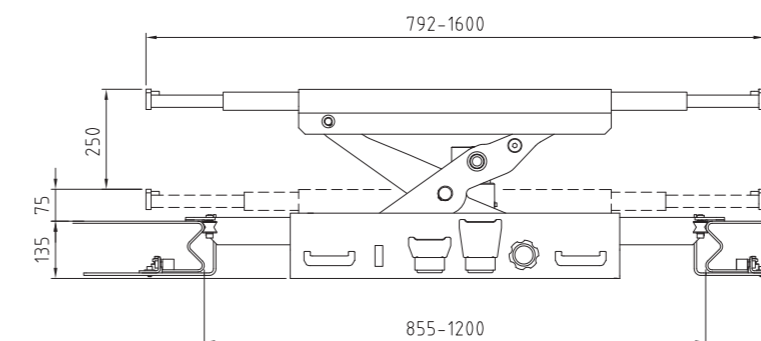

Vi tilbyder som ekstraudstyr et stort udvalg af konsoller for Micro



Fuldhydraulisk Micro

# MagiX 30

Elektro-hydraulisk sakseløfter med 3 t kapacitet



Scan QR-koden for detaljeret produktinformation.

Yderligere information på [www.autopstenhoj.com](http://www.autopstenhoj.com)



| Tekniske data     |  |
|-------------------|--|
| Løftekapacitet    | 3.000 kg                                       |
| Slaglængde        | 1.845 mm                                       |
| Løftehøjde        | S: 1.950 mm<br>I: 1.845 mm<br>+ Gummikonsolsæt |
| Løfte- / sænketid | 45 (40) sek.                                   |
| Pumpeenhed        | 2,2 kW   |
| Styrespænding     | 3x230 / 400V – 50 Hz                           |

| Sakseplatforme           |                      |
|--------------------------|----------------------|
| Platformlængde           | 1.490 – 2.040 mm     |
| Kørebanebredde           | 670 mm               |
| Afstand mellem kørebaner | 720 mm               |
| Min. højde               | 105 mm               |
| Udsparingsdybde          | S: 0 mm<br>I: 105 mm |

### Anvendelse

- Check-in
- Reparationer og vedligeholdelse

### Godkendelser / anbefalinger

- Renault

### Beskrivelse:

- Dobbelt master / slavesystem
- Styrepult med integreret pumpeanlæg og alarmsignal
- Elektronisk ligestyling
- Nødsænkeventil
- Stabil saksekonstruktion
- Ingen mekanisk forbindelse mellem sakseenhederne
- Optimal adgang til køretøjet
- Lav minimumshøjde

### Standardfarver:

- Platforme og sakse: RAL 7016 - grå
- Ramper: RAL 3020 - rød

### Versioner:

- Kan leveres med forskellige styrespændinger
- For gulvmontage eller nedsænkning
- S = superstruktur på gulv
- I = superstruktur i gulv
- G = galvaniserede overplader og bundramme

### Tilbehør:

- LED-belysnings sæt til gulvmonterede versioner
- Ekspansionsboltesæt
- Sæt gummikonsoller, 40, 60, 70, 80 og 100 mm

### Specialfarver på forespørgsel!

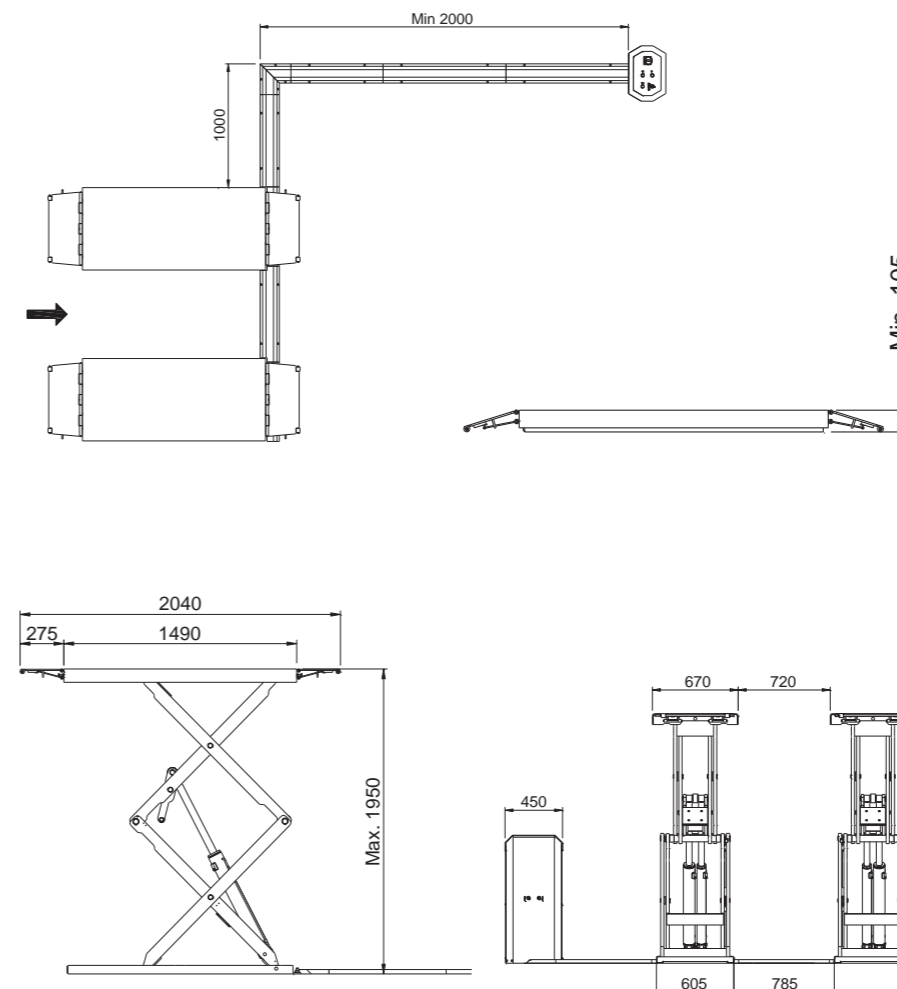

Monteret i gulv



Kan leveres med galvaniseret bundramme



Selvsmørende leje

# MagiX 35 LSMG II

Elektro-hydraulisk dækløfter med 3,5 t kapacitet



Scan QR-koden for detaljeret produktinformation.

Yderligere information på [www.autopstenhoj.com](http://www.autopstenhoj.com)



Produkt svarende til billede

| Tekniske data     |                             |
|-------------------|-----------------------------|
| Løftekapacitet    | 3.500 kg                    |
| Slaglængde        | 895 mm                      |
| Løftehøjde        | 1.000 mm<br>+ Rubber pads   |
| Løfte- / sænketid | 16 sec.                     |
| Pumpeanlæg        | 2.2 kW                      |
| Styrespænding     | 3Ph - 230/400V – 50 / 60 Hz |

| Kørebaner                |                  |
|--------------------------|------------------|
| Kørebanelængde           | 1.400 – 1.974 mm |
| Kørebanebredde           | 480 mm           |
| Afstand mellem kørebaner | 1.000 mm         |
| Min. højde               | 105 mm           |
| Nedstøbningsdybde        | 0 mm             |

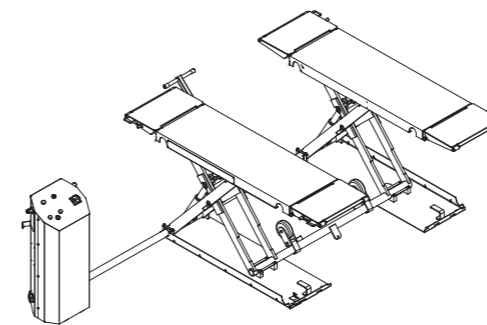
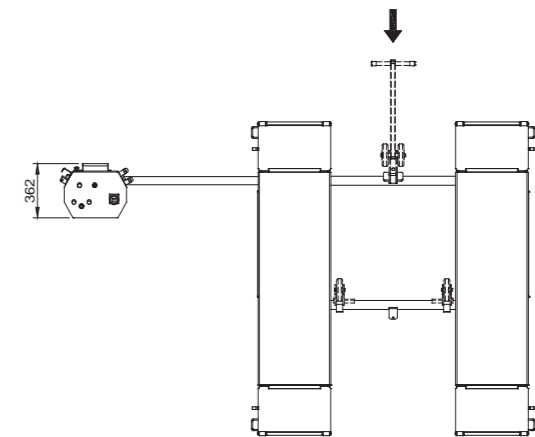
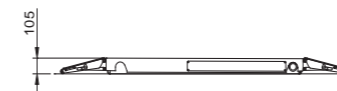
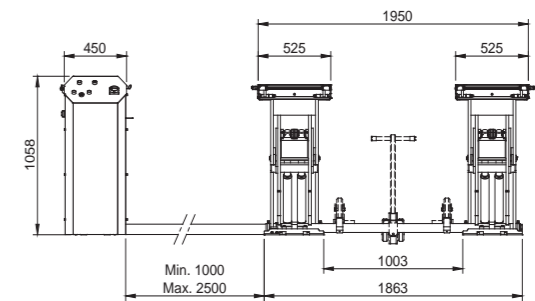
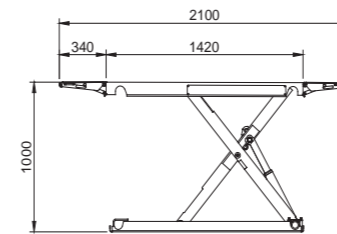

## Anvendelse

- Reparationer og vedligeholdelse
- Dækskifte

## Beskrivelse:

- Dobbelt hydrauliksystem med 2 cylindre under hver saksesektion, derfor er trykluft og sikkerhedspaler ikke nødvendige
- Løfter fuld kapacitet på 3.5 t fra laveste position
- Mekanisk ligestyring via traverser
- Nødsænkeventiler kan åbnes manuelt
- Stabil saksekonstruktion
- Ramper af tåreplader, let opkørsel også med våde hjul
- Bundramme, kørebaner og ramper galvaniseret som standard
- Mekanisk ligestyring via traverser
- Mobilt-kit er inkluderet i levering, består af ruller og håndtag for flytning af løfteren
- Gummikonsoller: 1 sæt = 4 stk, H = 40 mm, inkl. i levering

## Standardfarver:

- Kørebaner og ramper: galvaniseret
- Saksesektioner: RAL 7016 - grå

## Versioner:

- Kan leveres med forskellige styrespændinger

## Tilbehør:

- Ekspansionsboltesæt
- Sæt gummikonsoller, 20, 40, 60, 70, 80 og 100 mm

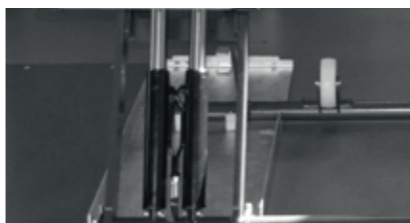

Dobbelt hydrauliksystem, der gør trykluft unødvendigt



Mobilt-kit er inkluderet i levering

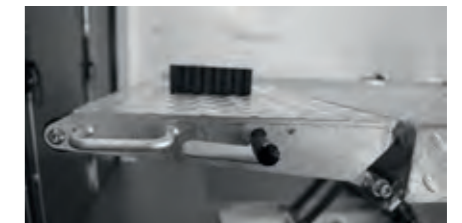

Stabile, galvaniserede ramper af tåreplader, til bedre opkørsel, selv ved våde forhold



# MagiX 35 DS II

Elektro-hydraulisk dobbelt-sakseløfter med 3,5 t kapacitet



Scan QR-koden for detaljeret produktinformation.

Yderligere information på [www.autopstenhoj.com](http://www.autopstenhoj.com)



| Tekniske data     |                                   |
|-------------------|-----------------------------------|
| Løftekapacitet    | 3.500 kg                          |
| Slaglængde        | 1.923 mm                          |
| Løftehøjde        | 2.023 mm / 1.923 mm + Rubber pads |
| Løfte- / sænketid | 40 / 38 sec.                      |
| Pumpeenhed        | 2.2 kW                            |
| Styrespænding     | 3Ph - 230/400V - 50/60 Hz         |

| Kørebaner                           |   |
|-------------------------------------|---|
| Kørebanelængde                      | 1,480 – 2,200 mm  |
| Kørebanebredde                      | 625 mm  |
| Afstand mellem kørebaner            | 900 mm (recommended)  |
| Max. afstand saksesektion - styring | 2 m   |
| Min. højde                          | Superstruktur, gulvmontage: ≤ 100 mm<br>Superstrukture, nedsænkning: 0 mm |
| Nedstøbningsdybde                   | Superstruktur, gulvmontage: 0 mm<br>Superstruktur, nedsænkning: 100 mm    |

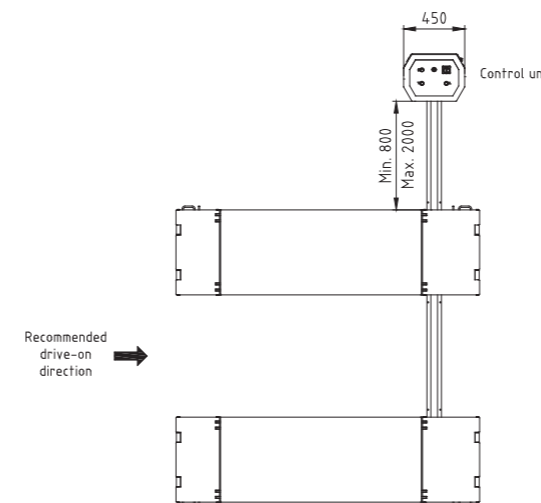
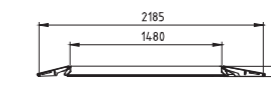
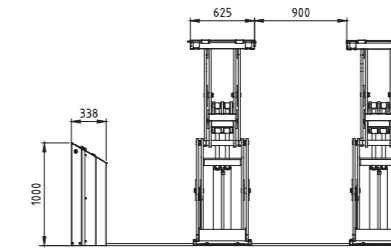
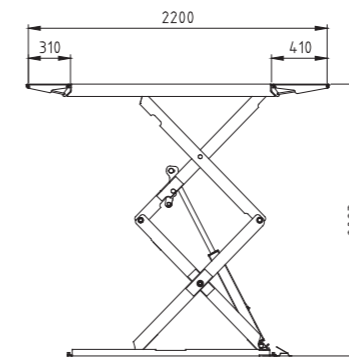

**Anvendelse**

- Check-in
- Reparationer og vedligeholdelse

**Godkendelser / anbefalinger**

- Volvo
- Volkswagen Group

**Beskrivelse:**

- Dobbelt master / slavesystem, derfor er trykluft og sikkerhedspæler ikke nødvendige
- Selvlåsende rørbrudsventil i cylinder mod pludselig stigning i hastighed
- Styrestander med trykknapper, integreret pumpeanlæg og alarmsignal
- Automatisk udluftning af cylindre i slutposition
- Elektronisk ligestyling ved fotocelle og reflektor, stopper løfteren ved 50 mm højdeforskel
- Nødsænkeventiler kan åbnes manuelt
- Stabil saksekonstruktion
- Ramper af tåreplader, let opkørsel også med våde hjul
- Galvaniseret bundramme, som standard
- Ingen mekanisk forbindelse mellem saksesektionerne, derfor fri gennemgang
- Smøringsfrie teflon glidelejer i alle samlinger
- Optimalt løfteområde fra små personbiler op til VW T6 med kort akselafstand / BMW serie 7 lang (G12)
- Lav minimumshøjde ≤ 100 mm, derfor let overkørsel, også for lave køretøjer
- Ingen fast indkørselsretning, løfteren er reversibel, fleksibel placering af styrestanderen.  
Anbefalet: forreste venstre side
- Gummikonsoller: 1 sæt = 4 stk, H = 40 mm, slange- og kabelafdækninger medleveret

**Standardfarver:**

- Kørebaner og saksesektioner: RAL 7016 - grå
- Ramper: RAL 3020 - rød

**Versioner:**

- Kan leveres med forskellige styrespændinger
- For gulvmontage eller nedsænkning
- G = galvaniserede kørebaner

**Tilbehør:**

- Ekspansionsboltesæt
- LED-belysningsæt til gulvmonterede versioner
- Galvaniseret monteregeramme, for nedsænket version
- Sæt gummikonsoller, 20, 40, 60, 70, 80 og 100 mm
- Slangeforlængersæt inkl. afdækning (+ 1 m)
- Ekstra lange overkørselsramper for sænkede køretøjer
- Travers for løft af 4x4 køretøjer

**Specialfarver på forespørgsel!**

# MagiX 43-46

Elektro-hydraulisk sakseløfter med kørebaner, 4,3 t kapacitet



Scan QR-koden for detaljeret produktinformation.

Yderligere information på [www.autopstenhoj.com](http://www.autopstenhoj.com)



| Tekniske data     |                      |
|-------------------|----------------------|
| Løftekapacitet    | 4.300 kg             |
| Slaglængde        | 1.850 mm             |
| Løftehøjde        | 2.090 mm             |
| Løfte- / sænketid | 50 sek.              |
| Pumpeenhed        | 3 kW                 |
| Styrespænding     | 3x230 / 400V – 50 Hz |

| Kørebaner                |                |
|--------------------------|----------------|
| Kørebanelængde           | 4.650 mm       |
| Kørebanebredde           | 630 mm         |
| Afstand mellem kørebaner | 800 – 1.020 mm |
| Min. højde               | 240 mm         |

| Frihjulsløfter    |                  |
|-------------------|------------------|
| Løftekapacitet    | 3.500 kg         |
| Slaglængde        | 500 mm           |
| Min. højde        | 0 mm             |
| Løfte- / sænketid | 8 / 8 sek.       |
| Drift             | hydraulisk       |
| Længde            | 1.420 – 2.100 mm |

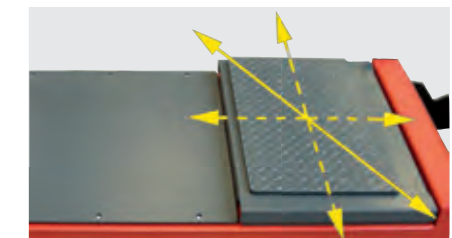

Slidtagetester med bevægelse i 6 retninger



Styrepluk



Sikkerhedspal

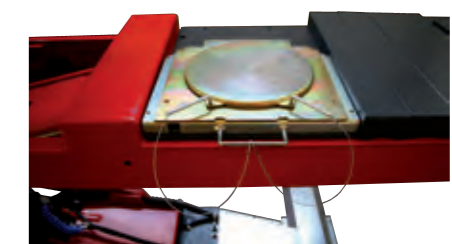

Nedsænkning for drejeskiver

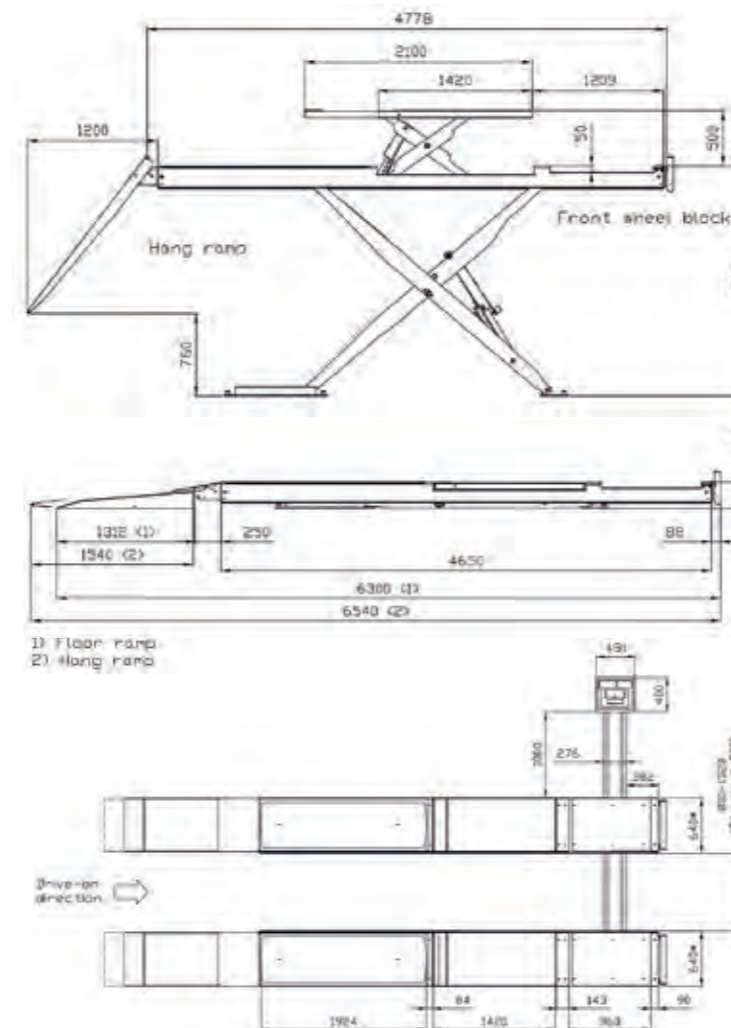

**Anvendelse**

- Check-in
- Reparationer og vedligeholdelse
- Hjuludmåling

**Godkendelser / anbefalinger**

- Volvo

**Beskrivelse:**

- Styrepult med integreret pumpeanlæg og alarmsignal
- Elektronisk ligestyring
- Nødsænkeventil
- Stabil saksekonstruktion
- Ingen mekanisk forbindelse mellem sakseenhederne
- Optimal adgang til køretøjet
- Variabel montagebredde

**Standardfarver:**

- Kørebaner og sakseenheder: RAL 7016 grå
- Korte overkørselsramper: koldgalvaniseret
- Hængeramper og gulvramper: lakeret

**Versioner:**

- Kan leveres med forskellige styrespændinger
- S = glatte kørebaner
- WL = med udsparringer for drejeskiver foran og glideplader bag
- C (Combi) = kørebaner med integreret frihjulsløfter
- P = kørebaner med integreret slidtagetester
- Styreskiner for saksekonkraft
- Kan leveres med galvaniseret bundramme og kørebaner
- 46 = 4.650 mm kørebaner
- Slidtagetester med bevægelse i 6 retninger

**Tilbehør:**

- Ekspansionsboltesæt
- Sæt gummikonsoller, 80 mm
- KTL overfladebehandling for kørebaner
- LED-belysning
- Nedstøbningsramme for nedsænket installation
- Lufthydraulisk saksekonkraft

**Specialfarver på forespørgsel!**

# MagiX 50-52

Elektro-hydraulisk sakseløfter med kørebaner, 5 t kapacitet



Scan QR-koden for detaljeret produktinformation.

Yderligere information på [www.autopstenhoj.com](http://www.autopstenhoj.com)



| Tekniske data     |                      |
|-------------------|----------------------|
| Løftekapacitet    | 5.000 kg             |
| Slaglængde        | 1.850 mm             |
| Løftehøjde        | 2.150 mm             |
| Løfte- / sænketid | 50 sek.              |
| Pumpeenhed        | 3 kW                 |
| Styrespænding     | 3x230 / 400V – 50 Hz |

| Kørebaner                |                |
|--------------------------|----------------|
| Kørebanelængde           | 5.200 mm       |
| Kørebanebredde           | 630 mm         |
| Afstand mellem kørebaner | 800 – 1.020 mm |
| Min. højde               | 255 mm         |

| Frihjulsløfter    |                  |
|-------------------|------------------|
| Løftekapacitet    | 3.500 kg         |
| Slaglængde        | 500 mm           |
| Min. højde        | 0 mm             |
| Løfte- / sænketid | 8/8 sek.         |
| Drift             | hydraulisk       |
| Længde            | 1.420 – 2.100 mm |

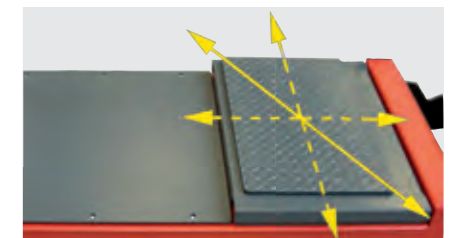

Slidtagetester med bevægelse i 6 retninger



Styrepult



Sikkerhedspal

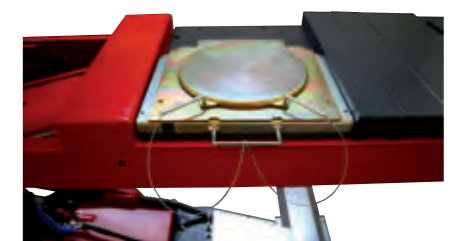

Nedsænkning for drejeskiver

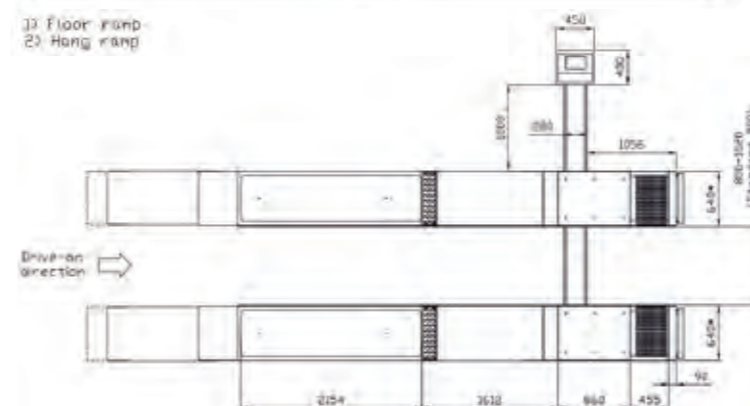
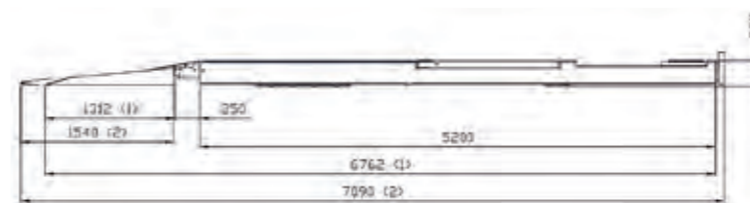
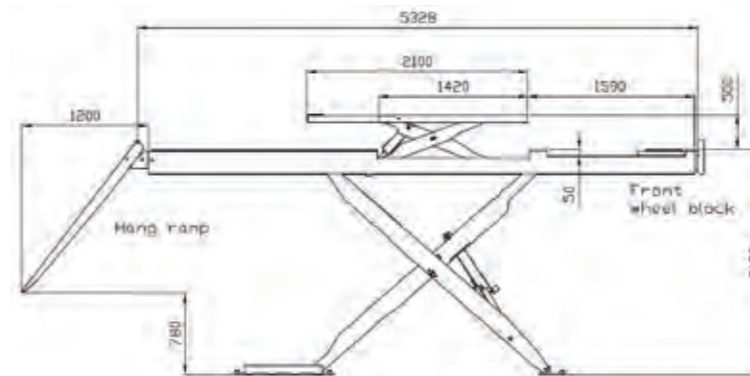

### Anvendelse

- Check-in
- Reparationer og vedligeholdelse
- Hjuludmåling

### Beskrivelse:

- Styrepult med integreret pumpeanlæg og alarmsignal
- Elektronisk ligestyling
- Nødsænkeventil
- Stabil saksekonstruktion
- Ingen mekanisk forbindelse mellem sakseenhederne
- Optimal adgang til køretøjet
- Lav minimumshøjde
- Variabel montagebredde

### Standardfarver:

- Kørebaner og sakseenheder: RAL 7016 - grå
- Korte overkørselsramper: koldgalvaniseret
- Hængeramper og gulvrampes: lakeret

### Versioner:

- Kan leveres med forskellige styrespændinger
- S = glatte kørebaner
- WL = med udsparringer for drejeskiver foran og glideplader bag
- C (Combi) = kørebaner med integreret frihjulsløfter
- P = kørebaner med integreret slidtagetester
- Styreskiner for saksedonkraft
- Kan leveres med galvaniseret bundramme og kørebaner
- 52 = 5.200 mm kørebaner
- Slidtagetester med bevægelse i 6 retninger

### Tilbehør:

- Ekspansionsboltesæt
- Sæt gummikonsoller, 80 mm
- KTL overfladebehandling for kørebaner
- LED-belysning
- Nedstøbningsramme for nedsænket installation
- Lufthydraulisk saksedonkraft

### Specialfarver på forespørgsel!

# Maxi 100

Elektro-hydrauliske løftere med 10 t kapacitet



Scan QR-koden for detaljeret produktinformation.

Yderligere information på [www.autopstenhoj.com](http://www.autopstenhoj.com)



| Tekniske data                    |                            |
|----------------------------------|----------------------------|
| Løftekapacitet                   | 10.000 kg                  |
| Løftehøjde                       | 1.700 mm                   |
| Slaglængde                       | 1.435 mm                   |
| Løfte- / sænketid                | 45 sek.                    |
| Pumpeenhed                       | 3 kW                       |
| Drift                            | hydraulisk                 |
| Styrespænding                    | 3x230/400V-50 Hz – 25/16 A |
| Nødvendigt lufttryk, min. / max. | 7/10 bar                   |

| Kørebaner                |                                      |
|--------------------------|--------------------------------------|
| Min. højde               | 265 mm                               |
| Gennemkørselsbredde      | 2.054/2.364/2.773 mm                 |
| Bredde mellem søjler     | 2.800/3.120/3.520 mm                 |
| Totalbredde              | 3.490/3.810/4.210 mm                 |
| Totalhøjde               | 2.354 mm                             |
| Totallængde              | 5.900/6.400/8.300/8.800 mm           |
| Kørebanelængde           | 4.600/7.000 mm                       |
| Udnyttet kørebanelængde  | variabel                             |
| Kørebanebredde           | 650/750 mm                           |
| Afstand mellem kørebaner | 525/775 – 720/1.060 – 1.000/1.240 mm |
| Akselafstand             | variabel                             |

## Anvendelse

- Reparationer og vedligeholdelse

## Beskrivelse:

- Friktionsbremssystem ved wirebrud
- Pneumatisk parkeringssystem i højdeindstilbare paler
- Pumpeanlæg med neddykket motor
- Pumpe og styring placeret på forreste venstre søjle
- Trykknopstyring med alarmsignal
- Én bevægelig kørebane som standard

## Standardfarver:

- Kørebaner & søjler: RAL 7016 - grå
- Ramper: RAL 3020 - rød

## Versioner:

- Kan leveres med forskellige styrespændinger
- 7.000 mm glatte kørebaner
- 1.100 eller 1.600 mm opkørselsramper
- Opkørsler og stop for gulmontage; alternativt overkørselsramper for nedsænkning

## Tilbehør:

- Ekspansionsboltesæt
- Belysningsæt
- Hjælpedonkraft
- 3. kørebane

**Specialfarver på forespørgsel!**

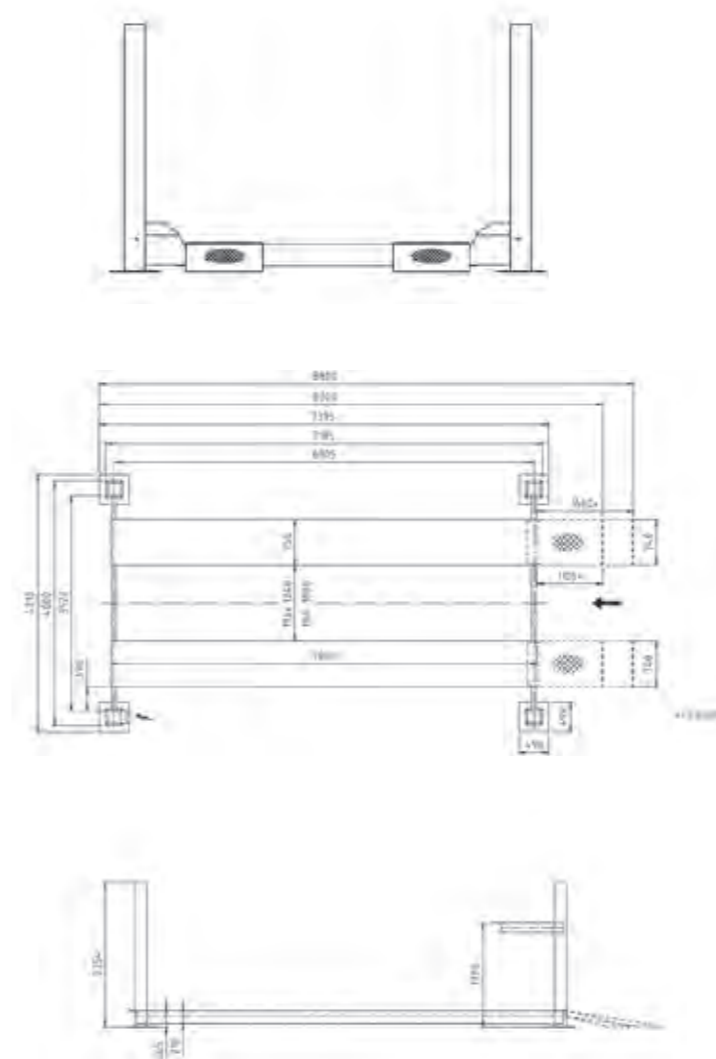

Parkeringssystem med paler



Pumpe og styring på forreste



Hjælperløfter og belysning

# Maxi 4.160 & 4.200

Elektro-mekaniske løftere med 16 eller 20 t kapacitet



Scan QR-koden for detaljeret produktinformation.

Yderligere information på [www.autopstenhoj.com](http://www.autopstenhoj.com)



| Tekniske data     |                         |
|-------------------|-------------------------|
| Løftekapacitet    | 16.000/20.000           |
| Løftehøjde        | 1.850 mm                |
| Slaglængde        | 1.545/ 1.555 mm         |
| Løfte- / sænketid | 120 sek.                |
| Motorer           | 4 x 2,2 kW              |
| Drift             | mekanisk                |
| Styrespænding     | 3x230/400V-50 Hz – 32 A |

| Kørebaner                |                                  |
|--------------------------|----------------------------------|
| Min. højde               | 295/305 mm                       |
| Gennemkørselsbredde      | 3.200/3.470 mm                   |
| Bredde mellem søjler     | 3.200/3.470 mm                   |
| Totalbredde              | 3.920/4.190                      |
| Totalhøjde               | 2.580 mm                         |
| Totallængde              | 9.745/ 10.245/ 10.745/ 11.245 mm |
| Kørebanelængde           | 7.500/8.000/8.500/9.000 mm       |
| Udnyttet kørebanelængde  | variabel                         |
| Kørebanebredde           | 700 mm                           |
| Afstand mellem kørebaner | 950/1.180 mm                     |
| Akselafstand             | variabel                         |

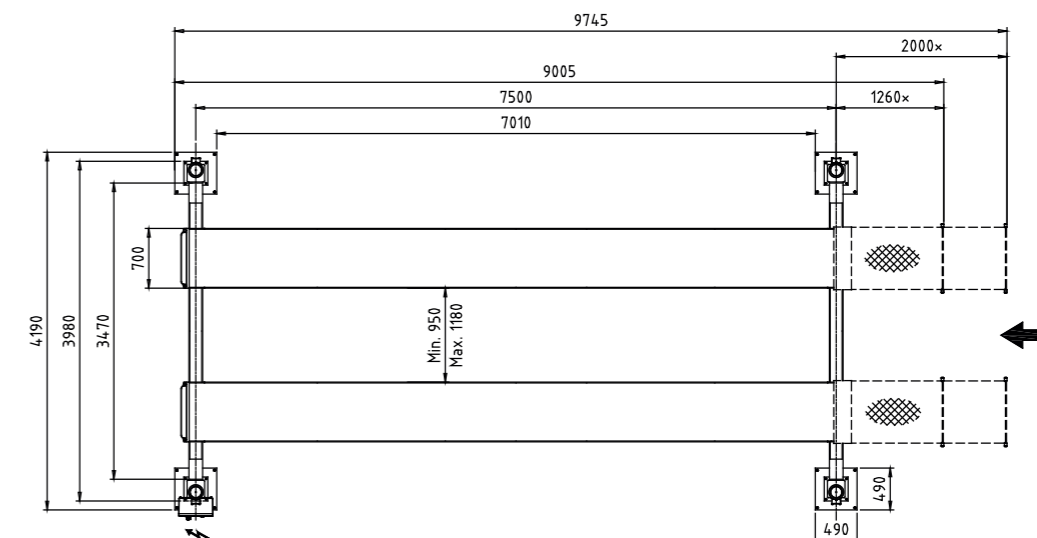

## Anvendelse

- Reparationer og vedligeholdelse

## Beskrivelse:

- Obstruktionssystem som standser løfteren ved forhindring.
- Hver søjle er forsynet med gearmotor og elastisk kobling.
- Selvbærende spindler med bærende og sikkerhedsmøtrikker
- Elektronisk ligestyling ved sammenligning af pulser i søjlerne.
- Øvre elektronisk endestop.
- Nedre mekanisk endestopskontakt.
- Trykknopstyring med alarmsignal.
- En bevægelig kørebane som standard.

## Standardfarver:

- Kørebaner & søjler: RAL 7016 - grå
- Ramper: RAL 3020 - rød

## Versioner:

- Kan leveres med forskellige styrespændinger
- Maxi 4.160 & 4.200:
  - 7.500 mm glatte kørebaner
  - 8.000 mm glatte kørebaner
  - 8.500 mm glatte kørebaner
  - 9.000 mm glatte kørebaner
- 1.260, 2.000 eller 2.800 mm opkørselsramper
- Opkørsler og stop for gulvmontage; alternativt overkørselsramper for nedsænkning

## Tilbehør:

- Ekspansionsboltesæt
- Belysningssæt
- Hjælpedonkraft
- 3. kørebane

**Specialfarver på forespørgsel!**

# Micro 60 - 140

Lufthydrauliske hjælpeløftere med enten 1 eller 2 cylindre, 6, 10, 12 & 14 t kapacitet



Scan QR-koden for detaljeret produktinformation.

Yderligere information på [www.autopstenhoj.com](http://www.autopstenhoj.com)



| Tekniske data    |                                     |
|------------------|-------------------------------------|
| Løftekapacitet   | 6.000 / 10.000 / 12.000 / 14.000 kg |
| Slaglængde       | 200 mm                              |
| Drift            | lufthydrauliske                     |
| Tryk min. - max. | 8-12 bar                            |

## Anvendelse

- For anvendelse på Maxi kørebaneløftere

## Beskrivelse:

- Sideværts forskydbare cylindre
- Hurtig og præcis lufthydraulik med ilgang
- Betjeningspanel i ergonomisk korrekt arbejdshøjde
- Dødmansgreb
- Overtryksventil

## Standardfarver:

- RAL 3020 - rød

## Versioner:

- 1 eller 2 cylindre med justerbar bro: 590-890 mm eller 850-1.150 mm
- 1-cylindrede med 1 x 100 mm forlænger
- 2-cylindrede med 2 x 100 mm forlængere

## Tilbehør:

- Lufttilslutningssæt
- Travers
- Løftebro

Specialfarver på forespørgsel!

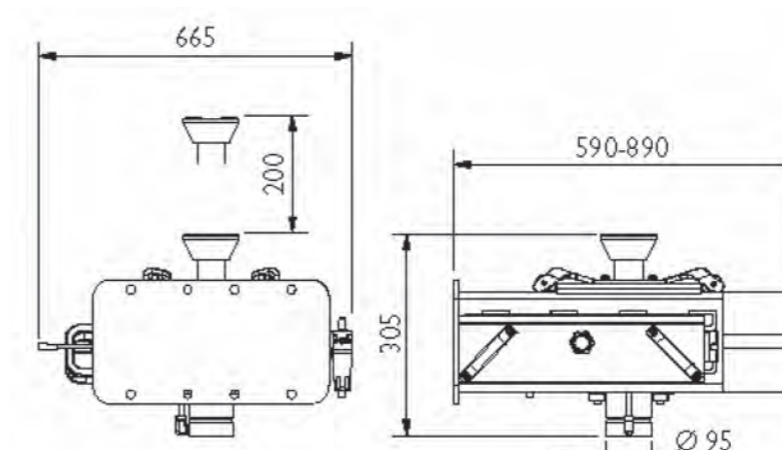

Smal travers



Bred travers

# Mobile 75 H + H WB

Elektro-hydrauliske mobile løftere med 7,5 t kapacitet pr. søjle



Scan QR-koden for detaljeret produktinformation.

Yderligere information på [www.autopstenhoj.com](http://www.autopstenhoj.com)



| Tekniske data                                 |  |
|---|--|
| Løftekapacitet                                | 7.500 kg   |
| Løftehøjde                                    | 1.800 mm   |
| Slaglængde                                    | 1.700 mm   |
| Løfte- / sænketid                             | 115 / 90 (WB) sek.   |
| Pumpeenhed                                    | 1,1 / 2,2 (WB) kW per søjle                                      |
| Drift   | hydraulisk   |
| Styrespænding                                 | 3 x 230 / 400V – 50 Hz – 16 A<br>WB: 115/230 V AC, 50/60 Hz, 3 A |
| Højde   | 3.700 mm   |
| Min. højde                                    | 155 mm   |
| Justerbare hjulgafler for alle hjulstørrelser | min. 550 mm, max. 1140 mm  |
| Gaffellængde                                  | 300 mm   |

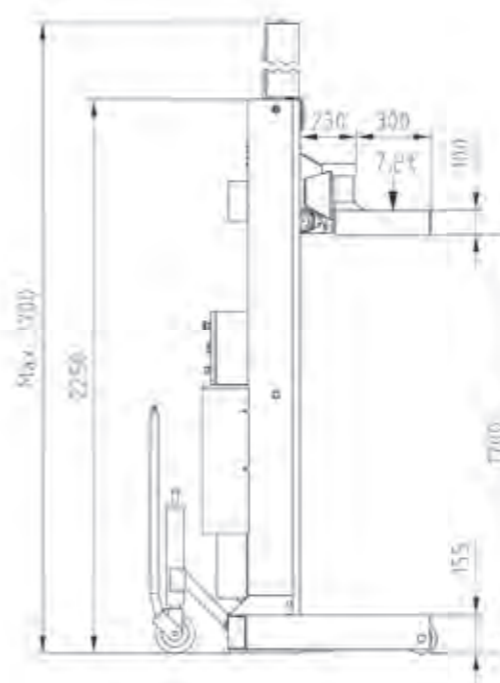
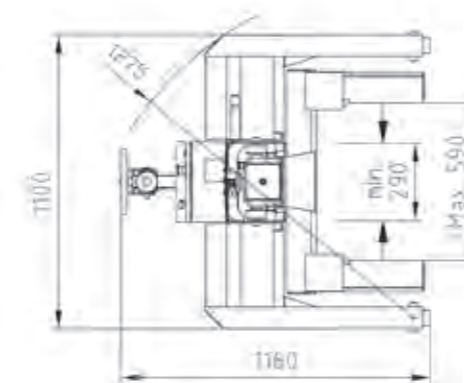

## Anvendelse

- Reparationer og vedligeholdelse
- kabelversion til vask/udendørs anvendelse

## Beskrivelse:

- Indkapslet og robust hydraulikcylinder, næsten vedligeholdelsesfri
- En mastersøjle og flere slavesøjler, fælles- eller enkelt drift
- Betjening mulig fra hver søjle
- Maksimal arbejdssikkerhed ved hjælp af dobbelt belastningsbeskyttelse i alle højder i form af mekaniske sikkerhedspaler og hydrauliske stopventiler
- Styring af cyklus ved hjælp af hydraulikventiler til nøjagtig og automatisk synkronisering  $\pm 2$  mm
- Kørestel på hver søjle med to hjul foran og en trækstang bagtil, selvfyedrende under belastning, med parkeringsbremse
- Høj brugervenlighed gennem god bevægelighed, nem betjening, lav opsætningstid og hurtig løftehastighed
- Justerbare gafler, ingen adaptor påkrævet
- Ringkabel: 10 m kabellængde pr. søjle og 10 m kabellængde til hovedstrømsforsyning

## Standardfarver:

- Søjler: RAL 7016 - grå
- Gafler: RAL 3020 - rød

## Versioner:

- Kan leveres med forskellige styrespændinger
- Kabelversion: med 4 eller 6 søjler, mulighed for flere søjler med forstærkerkasse
- Trådløs version: op til 10 søjler

## Tilbehør:

- Travers, 15 t
- Support for travers
- Støttebuk, 880-1.410 mm, 8,2 t
- Støttebuk, 1.350-2.130 mm, 8,2 t

## Specialfarver på forespørgsel!



Gaffel

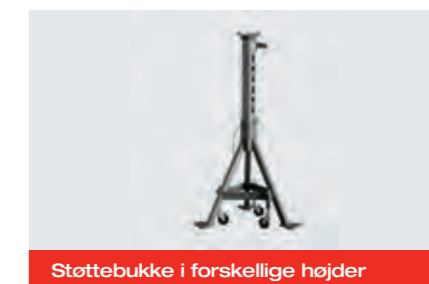

Støttebukke i forskellige højder

# Fleksibelt løft med det rigtige tilbehør.



Scan QR-koden for detaljeret produktinformation.

Yderligere information på [www.autopstenhoj.com](http://www.autopstenhoj.com)

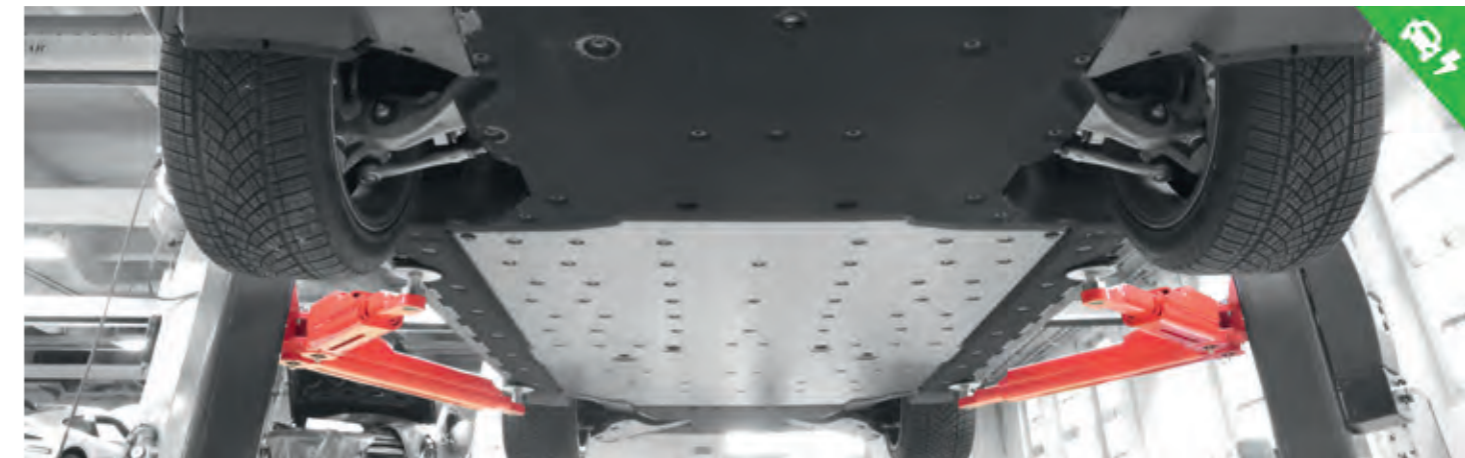

## Konsoller: Præcis pasform

- F: Stærk, flad og fleksibel konsol
- CF: Flad og pålidelige klik-konsol med justébar positionering for et enkelt og hurtigt løft.
- CF-08: Hurtig og præcis konsol, hvor du ikke behøver at justering af amlængden
- Et stort udvalg af special-konsoller der sikrer at du kann ramme selv svære løftepunkter
- Faste og justérbare konsoller i mange forskellige højder

## Gummiklodser: Effektivt løft – uanset biltype

- Giver fuld beskyttelse af undervognen under løft på de anbefalede løftepunkter
- Stor udvalg af udformninger og størrelser

## Hjulgafler: Fri adgang til undervognen.

- Designet specielt til AUTOPSTENHOJ undergulflifte med svingarme samt til overgulvsliftene Maestro 2.35 NxT" og „Maestro 2.50/2.55/2.65“ (Hjulgaflerne må kun bruges på disse lifttyper)
- Hjulgafler til både standard og offroad (875 kg pr hjul)
- Fri adgang til undervognen, hvilket er en idéel løsning for elbiler ved arbejde på batteri-pakken.
- Placering af hjulgaflerne er nemt og hurtigt

## Kontakt os ved behov for specialkonsoller!



Konsoller VW ID3



Strømtilslutning



2. Kontrolboks



Hjulgafler



LED-belysning



Donkraft



Gummikonsoller



# Hjulgafler

Standard version (400 mm) | Offroad version (500 mm)



Scan QR-koden for detaljeret produktinformation.

Yderligere information på [www.autopstenhoj.com](http://www.autopstenhoj.com)



E-biler: Hele undervognen let tilgængelig



Brintbiler: Fri adgang til undervognen



Transporter løftet sikkert ved hjulene



Ekstremt flade sportsvogne løftet sikkert og problemfrit

## Anvendelse

- Karrosseri
- Reparation og vedligehold

## Beskrivelse:

Hjulgaflerne er designet udelukkende til brug på AUTOPSTENHOJ undergulvsløftere med svingarme, samt på gulvmonterede "Maestro 2.35 NxT", og "Maestro 2.50/2.55/2.65" løftere. Hjulgaflerne må kun bruges på disse lifttyper.

- Fri adgang til køretøjets undervogn, ideel også til elektriske køretøjer (udskiftning af batteri).
- Kan bruges uafhængigt af køretøjets mærke og model.
- Hjulene tages ikke ud af deres ophæng.
- Ideel hvis arbejdspladsen ikke kann/bør ændres. Minimum skiftetid: hjulgaflerne stikkes ned i svingarmene i stedet for de anvendte løftekonsoller.
- Hurtig og nem løft på grund af hjulgaflernes enkle placering. Fælgespejl er beskyttet mod ridser af plastbeskyttere.

## Versioner:

- Standard:**  
Afstand mellem arme: 400 mm  
Hjuldiameter: 500 - 580 mm  
fælg størrelse 16 - 18"
- Offroad:**  
Afstand mellem arme: 500 mm  
Hjuldiameter: 580 - 660 mm  
fælg størrelse 19 - 21"
- Tragfæhigkeid:**  
875 kg (pr. hjulgaffel)

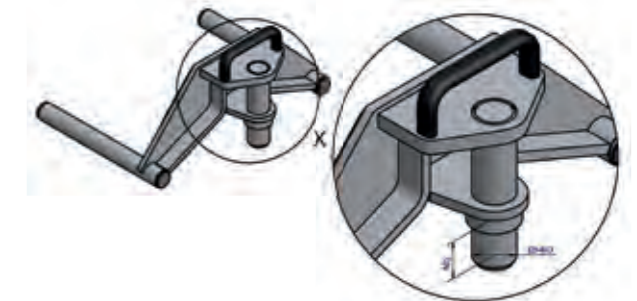
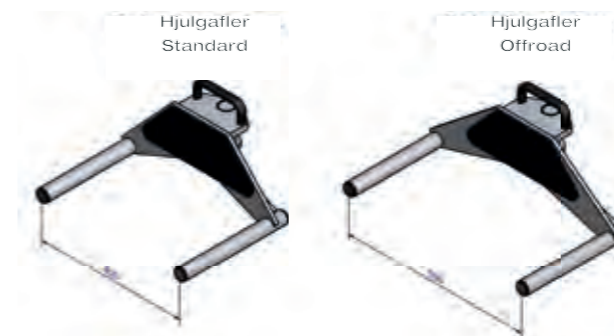



**AUTOPSTENHOJ GmbH**

Sandkampstr. 90 | 26438 Bunde | D

☎ +49 5971 8602-02

✉ info@autopstenhoj.com

www.autopstenhoj.com

**AUTOPSTENHOJ GmbH**

Barrit Langgade 188-190 | DK-7150 Barrit

☎ +45 7682 1330

✉ info@autopstenhoj.com

www.autopstenhoj.com

